

Motoriduttore per ante battenti
Electromechanical gear motor for wing doors
Motoréducteur pour portails à battants
Oberflur-Drehtorantrieb
Motorreductor para puertas batientes
Motorreductor para folhas batentes

900PS-200



① MANUALE ISTRUZIONI
GB INSTRUCTION MANUAL
F LIVRET D'INSTRUCTIONS
D ANLEITUNGS HEFT
E MANUAL DE INSTRUCCIONES
P MANUAL DE INSTRUÇÕES

MADE IN ECC

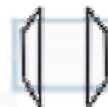

2004

CE

SICUREZZA

Ci congratuliamo con voi per l'ottima scelta affidataci. Questo manuale ha lo scopo di aiutarvi nell'installazione del vostro motoriduttore. Procedendo nella lettura troverete spiegazioni relative non soltanto alle funzioni del motoriduttore ma anche alle norme di sicurezza che dovrete garantire per avere sempre un perfetto funzionamento e la massima sicurezza. Per prevenire il rischio di danneggiare la vostra attrezzatura o di provocare lesioni a voi o a terze persone, prima di installare il motoriduttore ed i suoi componenti, leggete completamente e con la massima attenzione le avvertenze che seguono, relative alle norme di sicurezza. Conservatele in modo che chiunque utilizzi l'apparecchio possa preventivamente consultarle. Sono declinate le conseguenze che possono derivare dalla mancata osservanza delle precauzioni elencate.
 ! In caso di malfunzionamento, spegnete subito l'apparecchio.
 ! In caso di riparazione assicuratevi di aver tolto tensione alla rete elettrica.
 ! Non cercate di smontare l'apparecchio, se non siete installatori autorizzati.
 ! Non esporre a fiamme o fonti di calore , non immergere in acqua o altri liquidi
 ! Servitevi di cavi di alimentazione appropriati.

NORME DI SICUREZZA

Durante l'installazione e l'utilizzo dell'automazione seguire con molta attenzione le seguenti norme di sicurezza:

 USARE I GUANTI !	 ATTENZIONE NON INSTALLARE L'AUTOMAZIONE IN AMBIENTI SATURI DI MISCELE ESPLOSIVE !	ATTENZIONE MECCANISMI IN MOVIMENTO !	
 ATTENZIONE Distanza di Sicurezza !		MANTENERE CARTER DI PROTEZIONE !	
 USARE OCCHIALI PER SALDATURA !		ATTENZIONE SHOCK ELETTRICO !	

ATTREZZATURA

Per l'installazione dell'automazione è necessaria la seguente attrezzatura: chiavi, cacciavite, metro, bolla, sega, trapano, saldatrice.

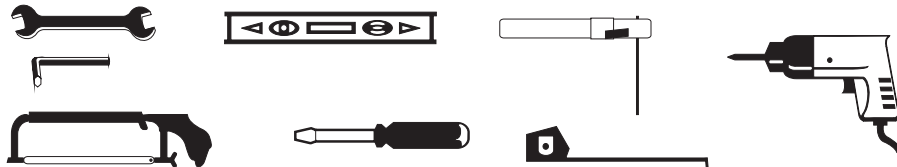

NOTE

NORMATIVA

QUESTO LIBRETTO E' DESTINATO SOLO ALL'INSTALLATORE
L'installazione dovrà essere effettuata solamente da personale
professionalmente qualificato
in conformità a quanto previsto dalla legge vigente.



MODELLI E CARATTERISTICHE

PS-200

Alimentazione	24 VDC
Potenza assorbita	10W
Assorbimento Motore	5A
Grado di protezione	IP60
Forza di spinta	1200 N
Peso	5,5 KG
Servizio temporaneo	80%
Lunghezza max anta	2 MT
Apertura anta	90/120° MAX
Tempo di apertura	20SEC
Temperatura di esercizio	-20°/+70°

DIMENSIONI D'INGOMBRO

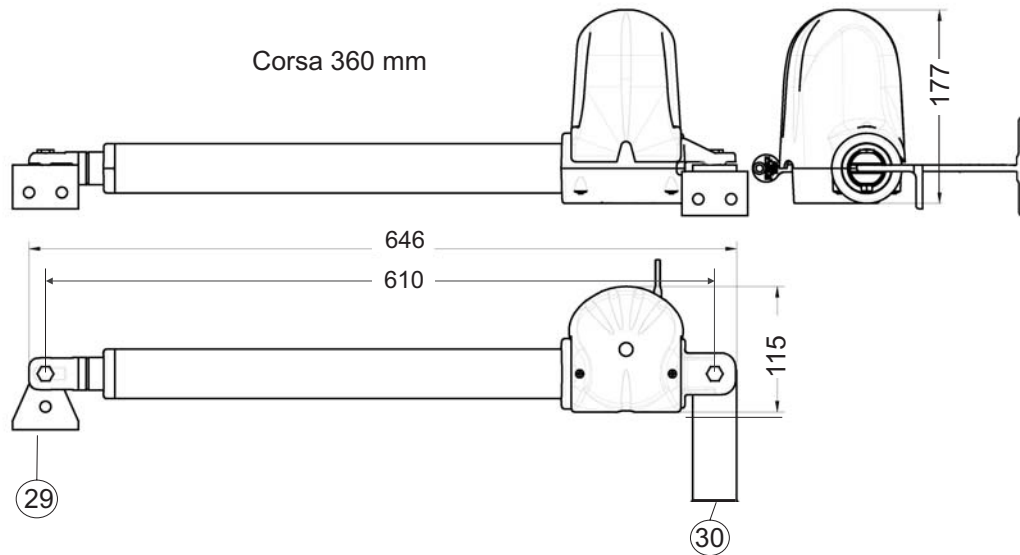
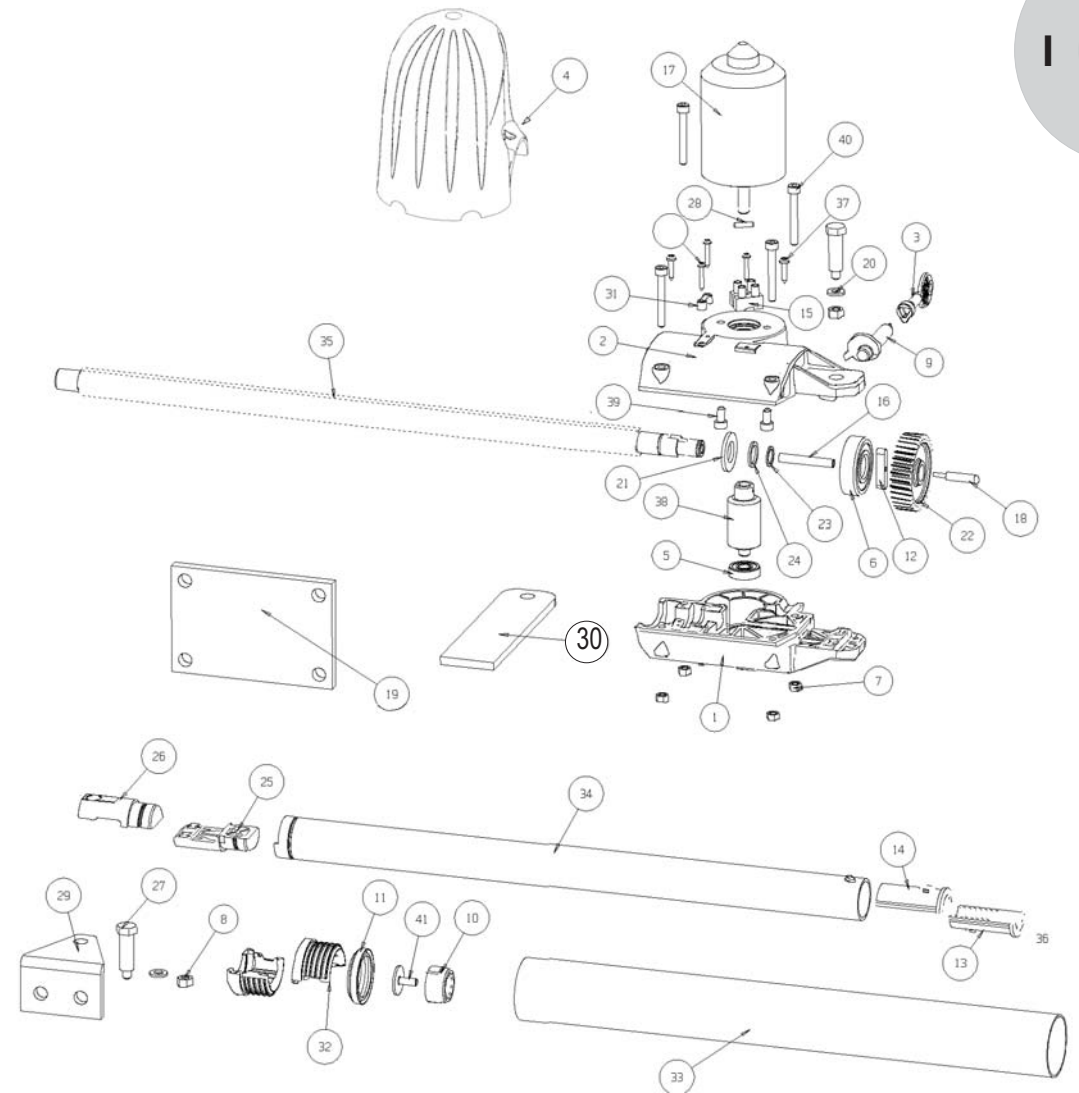

Fig. 1

VISTA EXPLODIDA



E' opportuno leggere attentamente le istruzioni prima di eseguire l'installazione. La non osservanza delle suddette istruzioni, l'uso improprio o un errore di collegamento potrebbe pregiudicare la sicurezza o il corretto funzionamento del dispositivo, e quindi dell'intero impianto. Si declina ogni responsabilità per eventuali malfunzionamenti e/o danni dovuti derivanti dalla loro inosservanza.

La ditta si riserva di apportare modifiche migliorative al prodotto.

LISTAS DAS PEÇAS SOBRESSALENTES

41	390V5X13TELA
40	390V5X40TCE
39	390V5X10TCE
38	L430VSFD23M1-5
37	390V3-9X16I
36	390V2-9X196C
35	480VSD20PR4
34	530TUD30IPS2
33	530TUD45EPS2
32	570TFESTPS2
31	570STCAPS2
30	520SPOSPS2
29	520SANPS2
28	410SE3X14
27	410SPIFISSPS2
26	570SEMP2S
25	570SEMP2I
24	410AD15M
23	410AD12
22	570RM1-5Z34
21	410RD14
20	410RD6
19	520SMURPS3
18	490PS34PS2
17	470MOPS2ENC
16	430MBSPS2
15	110MEPS2
14	570MADSUPPS2
13	570MADINFPS2
12	410L6X6X30
11	450ANARA30X38
10	570FERVITE15
9	490PSECCPS2
8	400DM6
7	400DM5
6	440C6302
5	440C608
4	570CPS2
3	420CHSBPS2
2	570TERSUPPS2
1	570TERINFPS2

QUADRO D'INSIEME

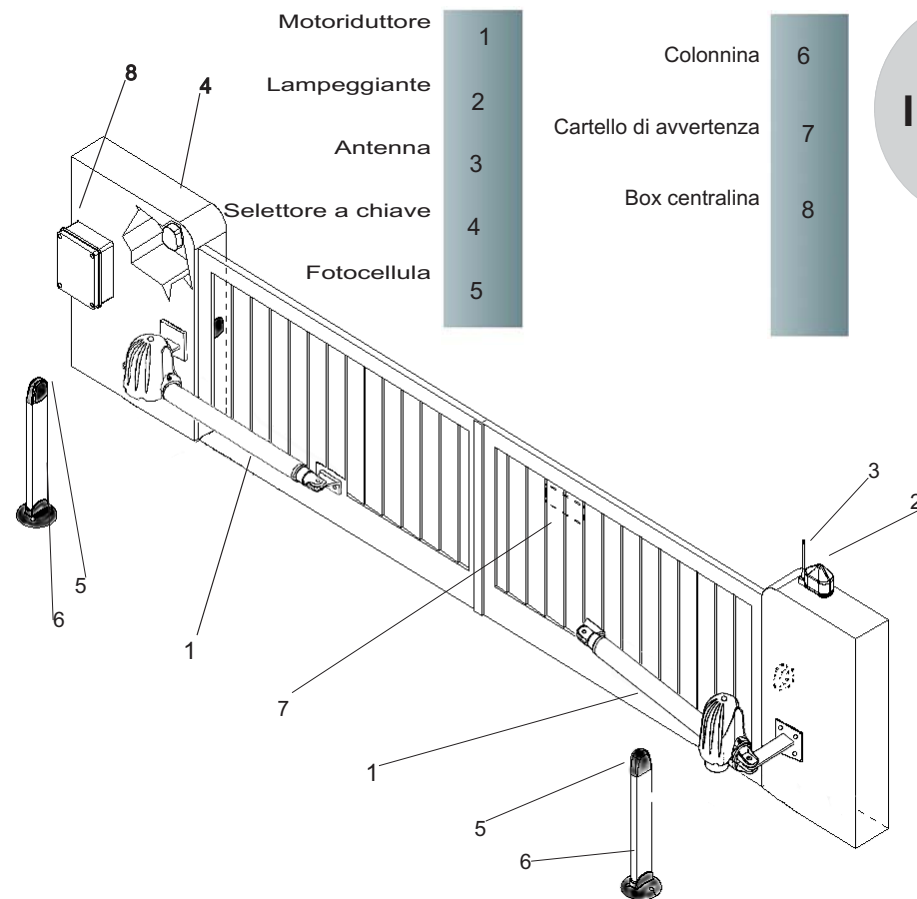

VERIFICHE PRELIMINARI

Prima di passare all'installazione si consiglia di effettuare le seguenti verifiche ed operazioni:

- 1_ La struttura del cancello deve essere solida ed appropriata.
- 2_ Durante la corsa, il cancello non deve presentare eccessivi sbandamenti .
- 3_ Il sistema di rotazione (fulcro cancello) deve funzionare senza eccessivi attriti.

INSTALLAZIONE

- Controllare la struttura del cancello e dei cardini, assicurarsi che siano stabili e robusti.
- Installare le battute d'arresto sia in apertura che in chiusura (fig. 3)
- Aprire l'imballo e verificare che il motoriduttore non abbia subito danni durante il trasporto.
- Determinare l'angolo di apertura seguendo le tabelle sotto riportate, in funzione della distanza tra A e B si potrà variare l'angolo di apertura.
- Montare le staffe di supporto 29 e 30 sul motoriduttore come da (fig.1), utilizzando le viti in dotazione e definire la posizione in cui si vuole installare il motoriduttore , l'apertura massima è di 120°.
- Fissare la staffa 30 al pilastro del cancello ed allungare fino alla sua max. estensione il tubo di traino 34, avendo l'accortezza di accorciarlo di circa 5 -10 mm.
- A cancello chiuso, posizionare la staffa di testa 29 e fissarla, verificando che sia allineata col l'altra.
- Attenzione: togliere le staffe dal motoriduttore prima di saldarle.
- Prevedere il passaggio dei cavi elettrici in modo da permettere il movimento dell'anta.
- Sbloccare il motoriduttore , tramite il sistema di sblocco,(vedi capitolo funzionamento manuale) e procedere con la verifica del movimento delle 'ante , controllando che sia libera da ostacoli o impedimenti e che sia perfettamente orizzontale.

Collegare i cavi di alimentazione alla centrale di comando (CT-2-24) Vedi istruzioni allegate.

Tabelle di riferimento

		ANGOLO DI APERTURA C								
B \ A	80	100	120	140	160	180	200	220	240	260
100	92	101	109	116	122	120	109	103	98	94
120	91	99	106	113	118	111	103	97	93	90
140	90	97	104	110	115	103	97	92		
160		96	102	108	104	96	91			
180		95	101	106	95	90				
200		94	99	94						
220		93	93							
240		92								

		POSIZIONE STAFFA ANTERIORE D								
B \ A	80	100	120	140	160	180	200	220	240	260
100	712	727	744	761	779	785	765	745	725	705
120	730	744	758	774	791	784	764	744	724	704
140		761	774	789	803	783	763	743		
160		779	791	804	802	782	762			
180		797	808	820	800					
200		815	825	818						
220		834	835							
240		852								

		ESTENSIONE TOTALE E								
B \ A	80	100	120	140	160	180	200	220	240	260
100	792	827	864	901	939	965	965	965	965	965
120	811	844	879	915	951	965	965	965	965	965
140		863	896	930	965	965	965	965		
160		882	914	947	965	965	965			
180		902	933	965	965					
200		923	953	965						
220		945	965							
240		965								

MANUTENÇÃO

PERIGO: desligue o dispositivo da alimentação eléctrica para efectuar qualquer tipo de operação de manutenção.
O motorreductor é fornecido com lubrificação permanente mediante massa lubrificante, pelo que não necessita de operações de manutenção.

ELIMINAÇÃO

Os materiais devem ser eliminados de acordo com as prescrições das normas em vigor.

RECOMENDAÇÕES FINAIS

- 1_ Faça a ligação à terra.
 - 2_ Mantenha sempre separados os cabos de alimentação dos cabos de comando.
 - 3_ Instale no equipamento dispositivos de segurança, tais como: - fotocélulas
- limitadores de binário
- borda sensível
- Se o sistema der para uma via pública, será preciso instalar ao menos dois dos referidos dispositivos (escolhidos entre os três tipos ou também do mesmo tipo).
- 4_ Para poder desbloquear o sistema é necessário que o portão, uma vez fechado, não exerça pressão nos batentes de paragem.
 - 5_ Faça a instalação respeitando as normas em vigor.
 - 6_ O controlo da força de impulso deve ser dado pela presença de um regulador de binário no equipamento.
 - 7_ É absolutamente necessário que, antes da instalação do motorreductor, o portão seja munido de batentes de paragem.
 - 8_ Em conformidade com as normas vigentes, a força de impulso do portão não deve ultrapassar 150 N. Utilize um dinamómetro para controlar a calibração.
 - 9_ Todos os serviços de manutenção, reparação e regulação devem ser feitos por pessoal qualificado.



É proibido pôr o sistema a funcionar antes que a máquina no qual será incorporado tenha sido declarada em conformidade com as disposições da directiva CEE 22/06/98 n° 0037.

FUNCIONAMENTO MANUAL

Se for necessário mover a folha manualmente, proceda conforme indicado a seguir:

- 1) Desligue a alimentação eléctrica.
- 2) Introduza a chave de desbloqueio fornecida com o sistema e rode-a de 360°. Mova o braço no ponto indicado no desenho (PONTO H) para facilitar o desbloqueio. Desta maneira, solta-se o sistema de redução interno e torna-se possível realizar a manobra de emergência.
- 3) Para reactivar a transmissão, é preciso rodar a chave de desbloqueio para a posição inicial e extraí-la para que o sistema de rotação volte a engrenar no motorreductor.
- 4) Nesta altura, poderá ligar a alimentação eléctrica e verificar se tudo funciona correctamente.
- 5) Lembre-se de não deixar a chave de desbloqueio introduzida no sistema e de guardá-la num local seguro e fácil de lembrar.

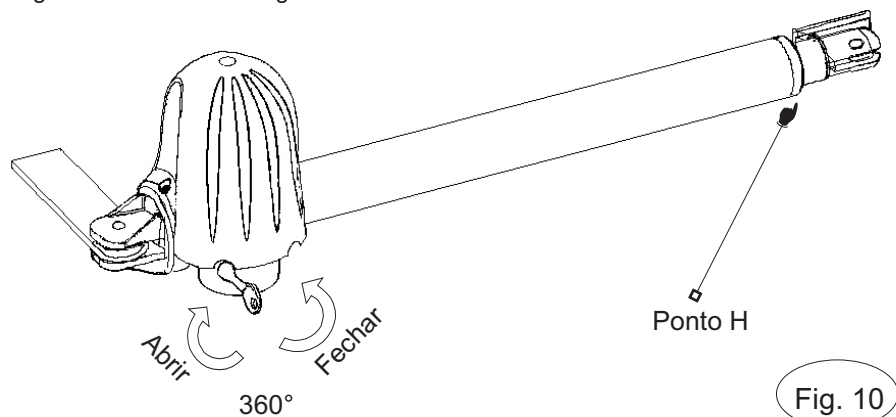

LIGAÇÃO ELÉCTRICA

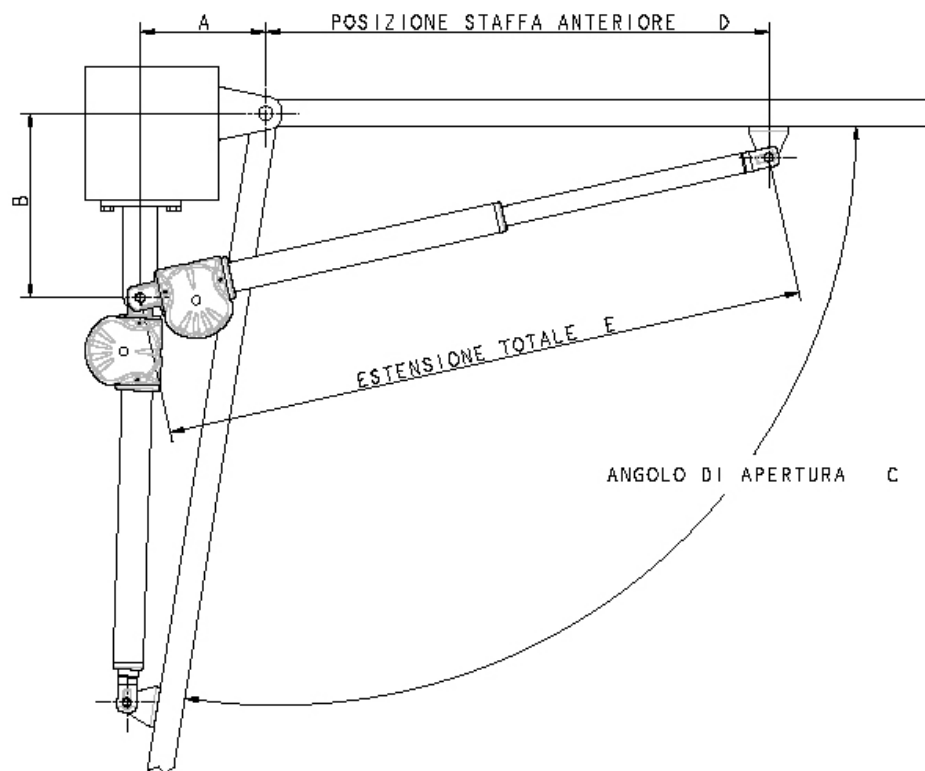
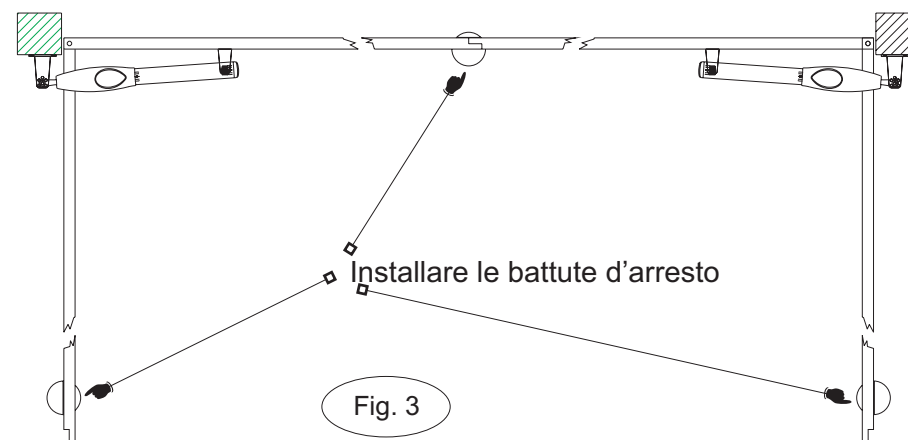
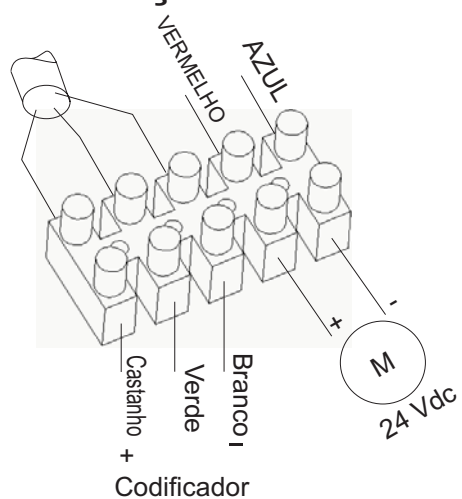

FUNZIONAMENTO MANUALE

Nel caso sia necessario agire manualmente sull'anta, agire come segue:

- 1) Togliere l'alimentazione
- 2) Inserire la chiave di sblocco data in dotazione e ruotarla di 360°, muovere il braccio nel punto indicato a disegno (PUNTO H) così da agevolare lo sblocco, si sgancia così il sistema di riduzione interno, per permettere la manovra di emergenza.
- 3) Per reinserire la trasmissione è necessario girare la chiave di sblocco nella posizione iniziale e toglierla, in modo da riagganciare il sistema di rotazione al motoriduttore.
- 4) A questo punto si può ripristinare l'alimentazione e verificare che tutto funzioni correttamente.
- 5) Ricordatevi di non lasciare la chiave di sblocco inserita e di riporla in un luogo sicuro e facilmente ricordabile.

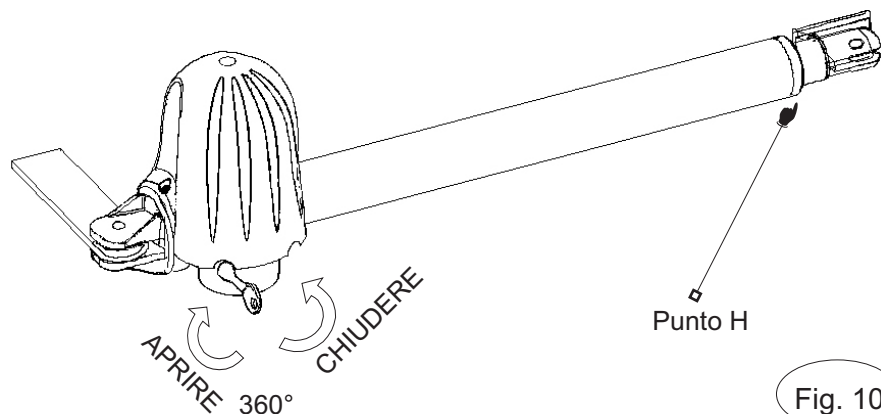

Fig. 10

COLLEGAMENTO ELETTRONICO

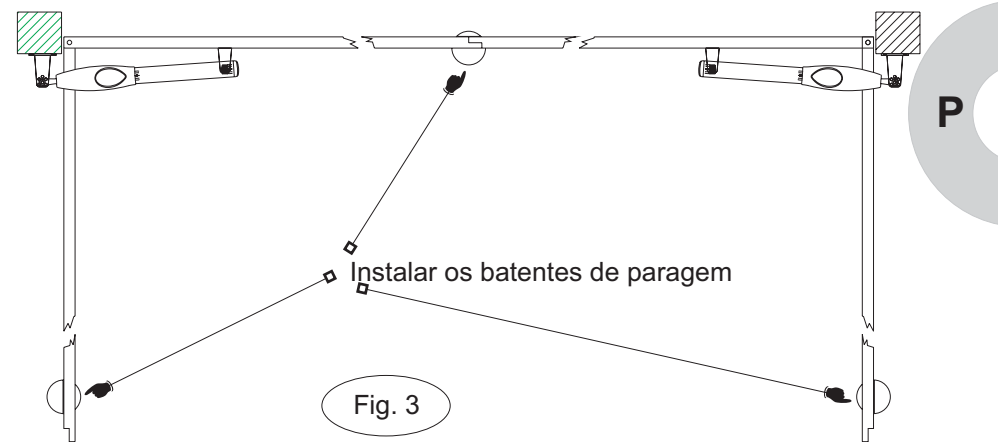
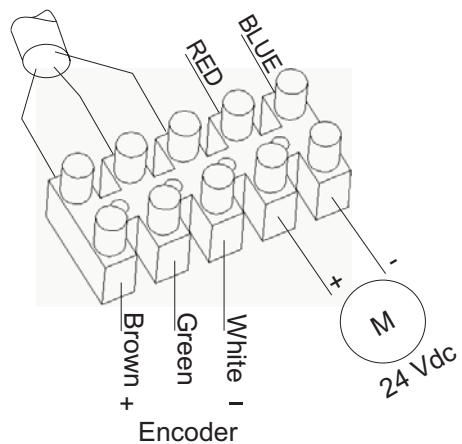
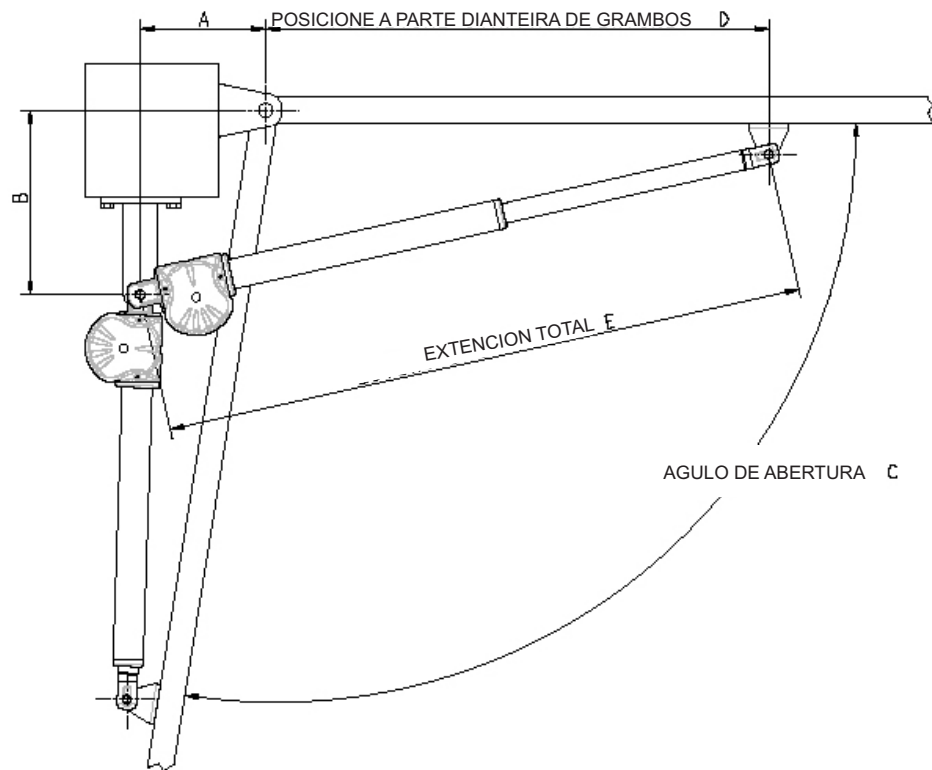

Fig. 3



INSTALAÇÃO

- Controle a estrutura do portão e das dobradiças, certificando-se de que seja estável e robusta. Instale os batentes de paragem quer para a abertura, quer para o fecho (fig. 3).
- Abra a embalagem e verifique se o motorreductor não sofreu danos durante o transporte.
- Determine o ângulo de abertura seguindo as tabelas abaixo. Pode-se variar o ângulo de abertura em função da distância entre A e B.
- Monte os grampos de suporte 29 e 30 no motorreductor seguindo as indicações da Fig. 1 e utilizando os parafusos fornecidos. Defina a posição na qual deseja instalar o motorreductor lembrando-se de que a abertura máxima é de 120°.
- Fixe o grampo 30 na coluna do portão e estenda o tubo de movimentação 34 ao máximo, tendo o cuidado de o encurtar em cerca de 5 -10 mm.
- Com o portão fechado, posicione o grampo de extremidade 29 e fixe-o verificando se está alinhado com o outro.
- **Atenção:** tire os grampos do motorreductor antes de proceder à sua soldadura.
- Preveja a passagem dos cabos eléctricos de maneira a permitir o movimento da folha.
- Desbloqueie o motorreductor, utilizando para o efeito o sistema de desbloqueio (ver o capítulo relativo ao funcionamento manual), e verifique se as folhas movem-se correctamente, sem obstáculos nem impedimentos, e se estão perfeitamente horizontais.

Ligue os cabos de alimentação à unidade de comando (CT-2-24). Ver as instruções que a acompanham.

TABLAS DE REFERÊNCIA

		AGULO DE ABERTURA			C					
B \ A	80	100	120	140	160	180	200	220	240	260
100	92	101	109	116	122	120	109	103	98	94
120	91	99	106	113	118	111	103	97	93	90
140	90	97	104	110	115	103	97	92		
160		96	102	108	104	96	91			
180		95	101	106	95	90				
200		94	99	94						
220		93	93							
240		92								

		POSICIONE A PARTE DIANTEIRA DE GRAMPOS			D					
B \ A	80	100	120	140	160	180	200	220	240	260
100	712	727	744	761	779	785	765	745	725	705
120	730	744	758	774	791	784	764	744	724	704
140		761	774	789	803	783	763	743		
160		779	791	804	802	782	762			
180		797	808	820	800					
200		815	825	818						
220		834	835							
240		852								

		EXTENCION TOTAL			E					
B \ A	80	100	120	140	160	180	200	220	240	260
100	792	827	864	901	939	965	965	965	965	965
120	811	844	879	915	951	965	965	965	965	965
140		863	896	930	965	965	965	965		
160		882	914	947	965	965	965			
180		902	933	965	965					
200		923	953	965						
220		945	965							
240		965								

MANUTENZIONE

PERICOLO: per qualsiasi tipo di manutenzione, togliere l'alimentazione. Il motoriduttore viene fornito con lubrificazione permanente a grasso e quindi non necessita di manutenzioni.

SMALTIMENTO

L'eliminazione dei materiali va fatta rispettando le norme vigenti.

RACCOMANDAZIONI FINALI

- 1_Eeguire la messa a terra.
- 2_Tenere sempre separati i cavi di alimentazione dai cavi di comando.
- 3_Dotare l'impianto di dispositivi di sicurezza come:-fotocellule
-limitatori di coppia
-costola sensibile

Quando l'impianto dà su pubblica via, bisogna installare almeno due dei suddetti dispositivi (scelti fra tre tipi o anche dello stesso tipo).

4_Ai fini dello sbloccaggio è necessario che il cancello, una volta chiuso, non spinga sulle battute di arresto.

5_Realizzare l'impianto secondo le norme vigenti.

6_Il controllo della forza di spinta deve essere dato dalla presenza di un regolatore di coppia nell'impianto.

7_E' assolutamente necessario che prima dell'installazione del motoriduttore, il cancello sia dotato delle battute di arresto.

8_Secondo le norme vigenti, la forza di spinta del cancello non deve superare i 150 N.

Per il controllo della taratura, servirsi di un dinamometro.

9_Tutti gli interventi di manutenzione, riparazione e regolazione devono essere eseguiti da personale qualificato.



Divieto della messa in servizio prima che la macchina in cui sarà incorporata sia stata dichiarata conforme alle disposizioni della Direttiva 98/37/CEE .

ELENCO DEI PEZZI DI RICAMBIO

41	390V5X13TELA
40	390V5X40TCE
39	390V5X10TCE
38	L130VSFD23M1-5
37	390V3-9X16I
36	390V2-9X196C
35	480VSD20PR4
34	530TUD30IPS2
33	530TUD45EPS2
32	570TFESTPS2
31	570STCAPS2
30	520SPOSPS2
29	520SANPS2
28	410SE3X14
27	410SPIFISSPS2
26	570SEMP2S
25	570SEMP2I
24	410AD15M
23	410AD12
22	570RM1-5Z34
21	410RD14
20	410RD6
19	520SMURPS3
18	490PS34PS2
17	470MOPS2ENC
16	430MBSPS2
15	110MEPS2
14	570MADSUPPS2
13	570MADINFPS2
12	410L6X6X30
11	450ANARA30X38
10	570FERVITE15
9	490PSECCPS2
8	400DM6
7	400DM5
6	440C6302
5	440C608
4	570CPS2
3	420CHSBPS2
2	570TERSUPPS2
1	570TERINFPS2

QUADRO DE CONJUNTO

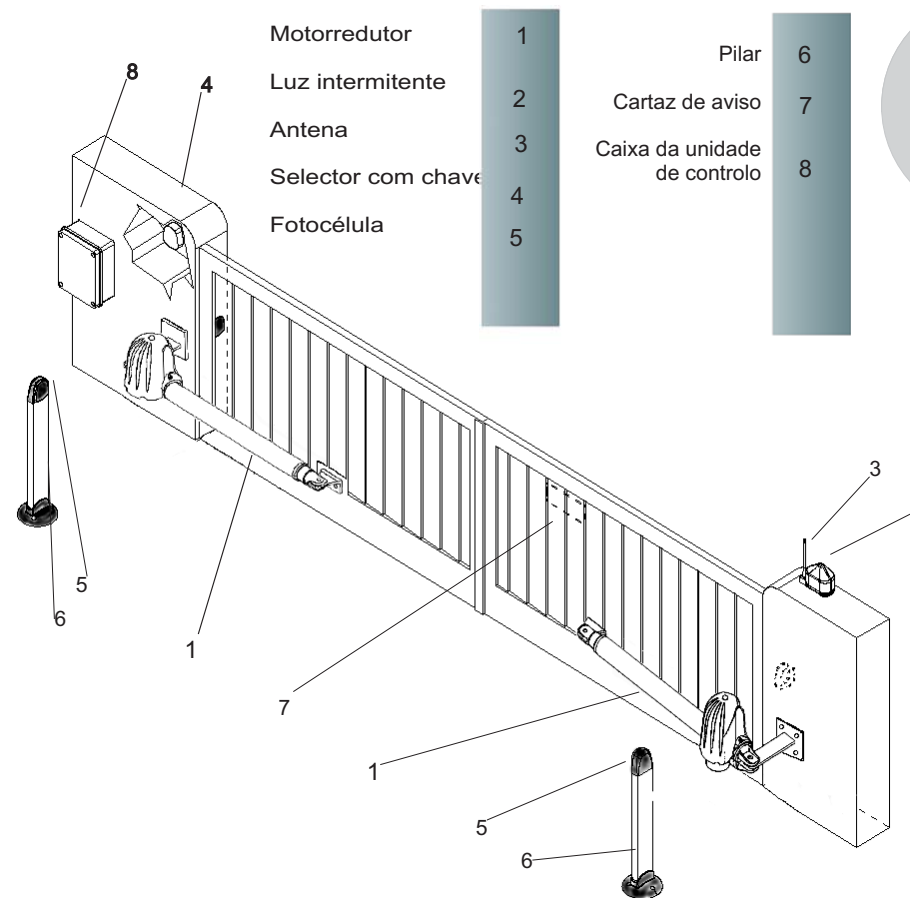

VERIFICAÇÕES PRELIMINARES

Antes de proceder à instalação propriamente dita, aconselhamos a efectuar as seguintes verificações e operações:

- 1_ A estrutura do portão deve ser sólida e apropriada.
- 2_ Durante o seu movimento, o portão não deve oscilar excessivamente.
- 3_ O sistema de rotação (pivot do portão) deve funcionar sem atritos excessivos.

DIMENSIONI D'INGOMBRO

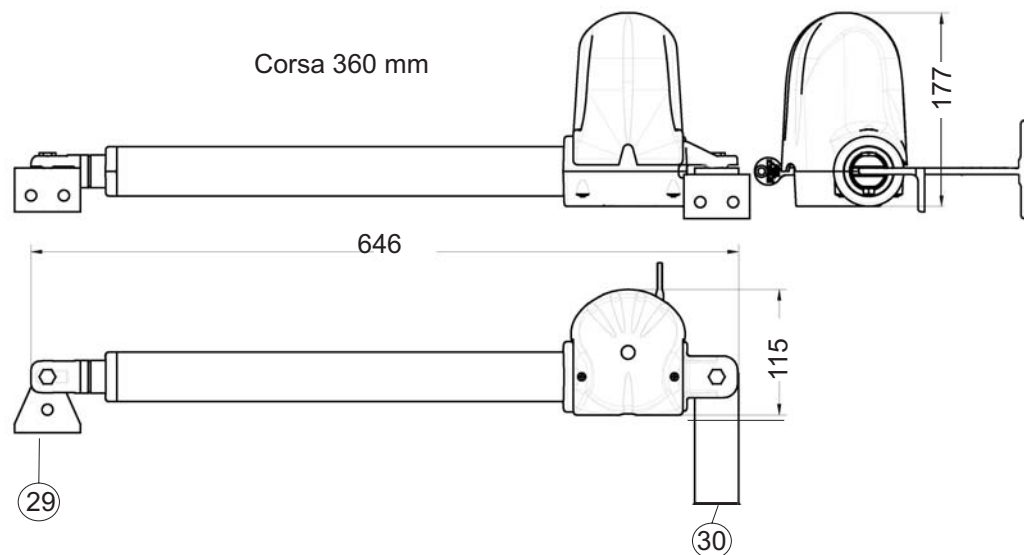

Fig. 1



É recomendável ler as instruções atentamente antes de executar a instalação. O não cumprimento das referidas instruções, a utilização imprópria ou um erro de ligação podem prejudicar a segurança ou o funcionamento correcto do dispositivo e, portanto, de todo o equipamento. O fabricante declina toda e qualquer responsabilidade por problemas de funcionamento e/ou danos decorrentes do não cumprimento destas instruções.

A empresa reserva-se o direito de efectuar modificações que visem melhorar o produto.

DISEGNO ESPLOSO

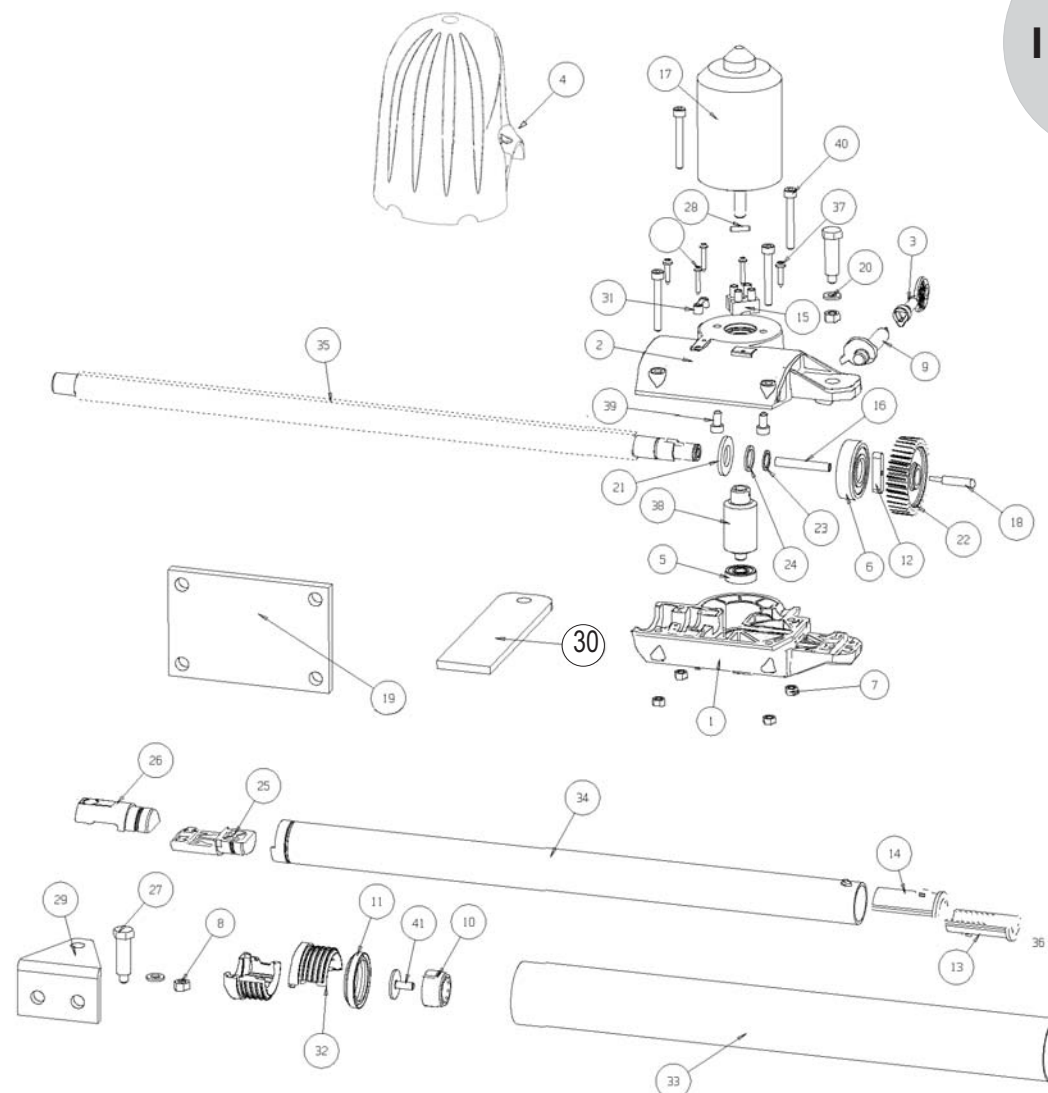

SAFETY

We congratulate you for the excellent choice.

This handbook will help you during the installation of your gear motor. You will find explanation regarding gear motor's functions and safety rules, which will always grant you a perfect operating and maximum safety. In order to avoid damages on your equipment or to injure yourself and other persons, please read carefully and completely the present handbook before installing the gear motor.

Preserve the instructions, so that everyone can consult them before using the motor.

We decline all consequences, coming from wrong motor use or non-observance of the listed precautions.

In case of malfunction, switch off immediately the motor.

In case of reparations, be sure that supply has been turned off.

Don't try to dismount the motor, if your not authorized technician.

Don't expose to fire or heat sources, don't dip in water or other liquids.

Use proper supply cables.

SAFETY RULES

During installation, follow carefully the following safety rules:

	USE GLOVES		ATTENTION MOVING GEARS		
	ATTENTION SAFETY DISTANCE		DON'T INSTALL GEAR MOTOR IN EXPLOSIVE MIXTURES SATURATED ROOMS	MAINTAIN PROTECTIVE CARTER	
	USE WELDING GLASSES		ELECTRIC SHOCK		

EQUIPMENT

For installation you need following equipment: keys, screwdriver, rule, saw, drill, welder.

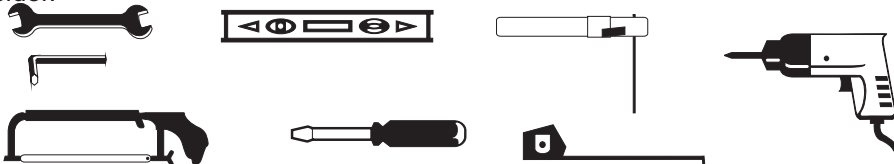

ESTE MANUAL DESTINA-SE EXCLUSIVAMENTE AO INSTALADOR
A instalação deverá ser feita exclusivamente por pessoal
profissionalmente qualificado em conformidade com o previsto
pela legislação em vigor.

P

MODELOS E CARACTERÍSTICAS

PS-200

Alimentação

24 VDC

Potência consumida

10W

Consumo do motor

5A

Grau de protecção

IP60

Força de impulso

1200 N

Peso

5,5 KG

Serviço temporário

80%

Comprimento máximo da folha

2 MT

Abertura da folha

90/120° MAX

Tempo de abertura

20SEC

Temperatura de funcionamento.

-20°/+70°

SEGURANÇA

As nossas congratulações pela sua excelente escolha.

Este manual foi preparado para ajudá-lo na instalação do seu motorreductor.

Lendo-o poderá encontrar explicações relativas não apenas às funções do motorreductor, mas também às normas de segurança que deverá respeitar para ter sempre um funcionamento perfeito e a máxima segurança.

Para prevenir o risco de provocar danos ao seu equipamento ou lesões a si ou a terceiros, antes de instalar o motorreductor e os seus componentes, leia integralmente e com a máxima atenção as advertências que indicamos a seguir e que se referem às normas de segurança. Conserve-as para que qualquer pessoa que utilize o aparelho possa consultá-las previamente.

Não nos responsabilizamos pelas consequências decorrentes do não cumprimento das precauções aqui indicadas.

! Em caso de problemas de funcionamento, desligue o aparelho imediatamente.

! Se tiver de fazer reparações no aparelho, certifique-se primeiro se ele foi desligado da rede de alimentação eléctrica.

! Não tente desmontar o aparelho, a não ser que seja um instalador autorizado.

! Não exponha o aparelho a chamas ou fontes de calor, não o mergulhe em água ou noutros líquidos.

! Utilize cabos de alimentação apropriados.

NORMAS DE SEGURANÇA

Durante a instalação e utilização do automatismo, respeite estas normas de segurança a com muita atenção:

 USAR LUVAS!	 CUIDADO NÃO INSTALAR O AUTOMATISMO EM AMBIENTES SATURADOS COM MISTURAS EXPLOSIVAS!	 CUIDADO MECANISMOS EM MOVIMENTO!
 CUIDADO DISTÂNCIA DE SEGURANÇA!	 CUIDADO NÃO INSTALAR O AUTOMATISMO EM AMBIENTES SATURADOS COM MISTURAS EXPLOSIVAS!	 MANTER AS COBERTURAS DE PROTECÇÃO!
 USAR ÓCULOS PARA FAZER OPERAÇÕES DE SOLDADURA!	 CUIDADO RISCO DE CHOQUE ELÉCTRICO!	

EQUIPAMENTO NECESSARIO

Para instalar o automatismo é necessário dispor do seguinte equipamento: chaves de serviço, chave de parafuso, fita métrica, bolha de nível, serrote, berbequim, máquina de soldar.

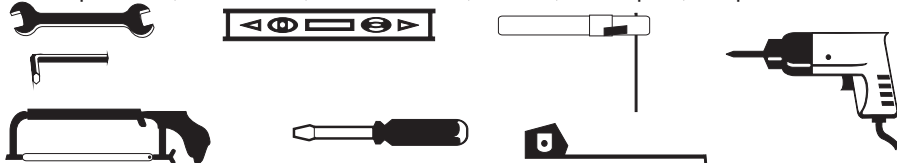

THIS MANUAL IS DRAWN UP EXCLUSIVELY FOR INSTALLERS
Installation must be performed exclusively by professionally qualified
personnel in compliance with current legislation.

GB

MODELS AND SPECIFICATIONS

PS-200	
Feeding	24 VDC
Rated absorbed power	10W
Motor absorption	5A
Protectiove degree	IP60
Thrust Force	1200 N
Weight	5,5 KG
Temporary service	80%
Max rod length	2 MT
Shutter opening	90/120° MAX
Opening time	20SEC
Running temperature	-20°/+70°

OVERALL DIMENSIONS

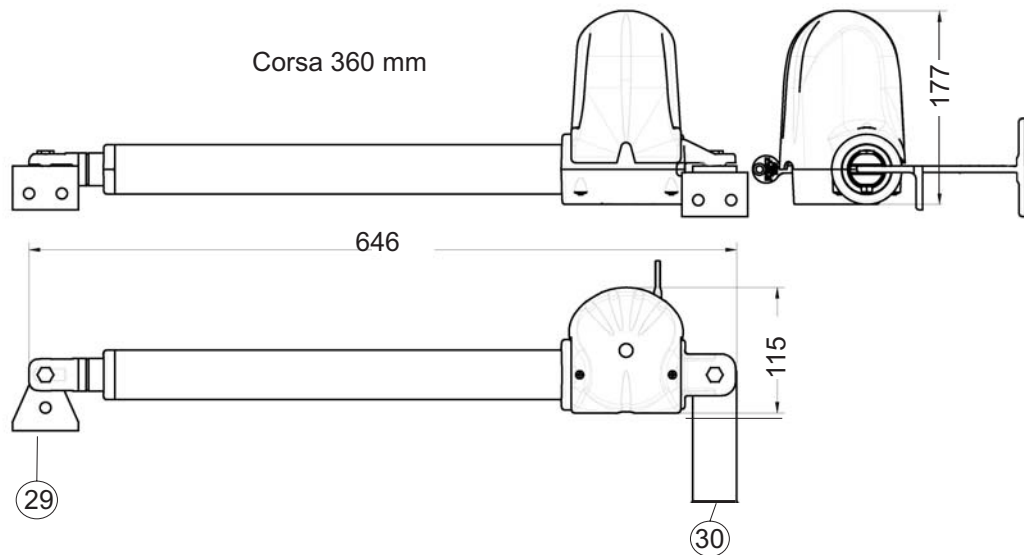
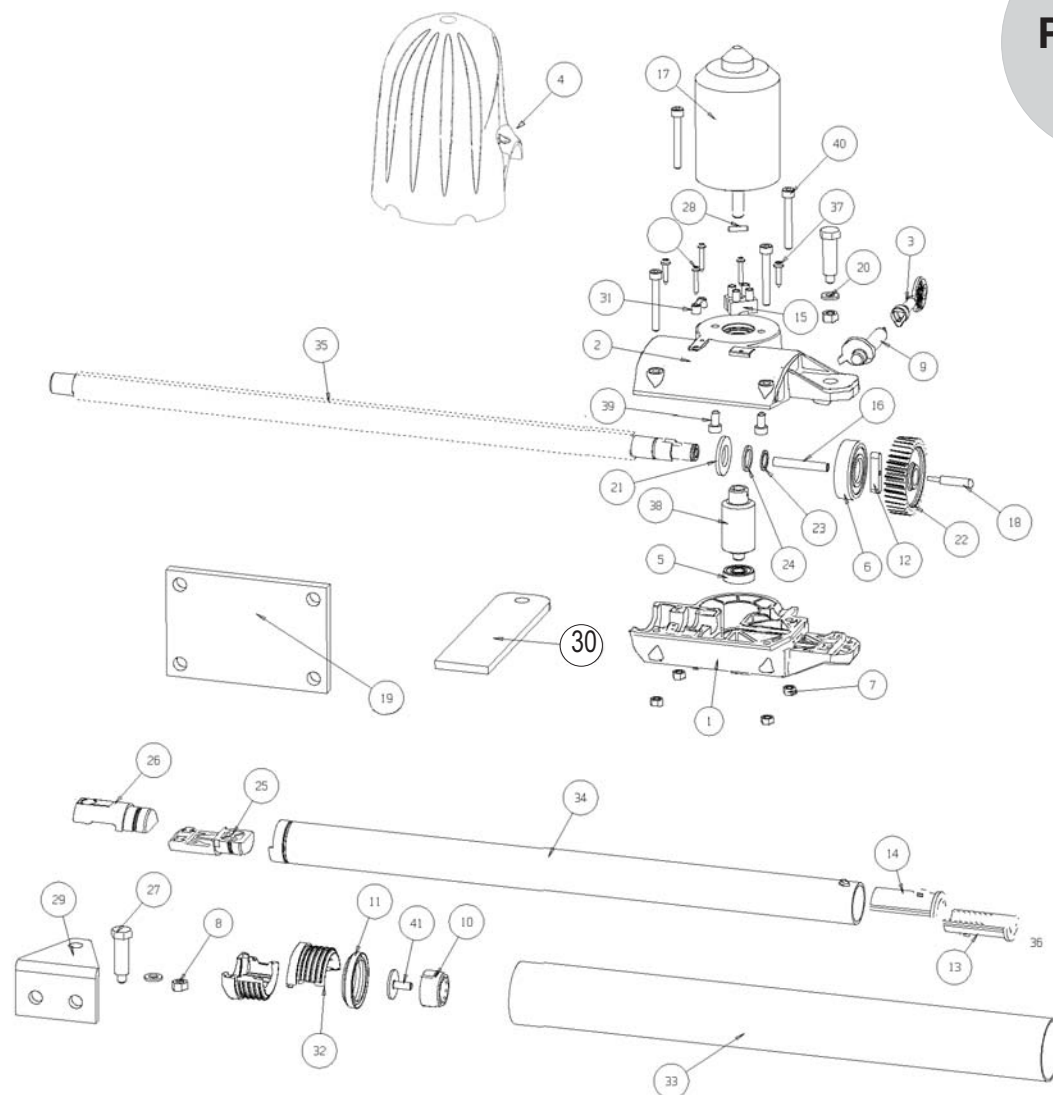

Fig. 1

ESQUEMA DE DESPIECE



It is suitable to read the instructions attentively before the installation is carried out. The non observance of the above-mentioned instruction, the improper use or a wrong connection could compromise the safety or the correct device running and then of the whole system.
We accept no responsibility for any mal-running and/or due damages resulting from their inobservance.

Company aims to bring improving modifications to the product.



LISTAS DE PIEZAS DE REPUESTO

41	390V5X13TELA
40	390V5X40TCE
39	390V5X10TCE
38	L130VSFD23M1-5
37	390V3-9X16I
36	390V2-9X196C
35	480VSD20PR4
34	530TUD30IPS2
33	530TUD45EPS2
32	570TFESTPS2
31	570STCAPS2
30	520SPOSPS2
29	520SANPS2
28	410SE3X14
27	410SPIFISSPS2
26	570SEMP2S
25	570SEMP2I
24	410AD15M
23	410AD12
22	570RM1-5Z34
21	410RD14
20	410RD6
19	520SMURPS3
18	490PS34PS2
17	470MOPS2ENC
16	430MBSPS2
15	110MEPS2
14	570MADSUPPS2
13	570MADINFPS2
12	410L6X6X30
11	450ANARA30X38
10	570FERVITE15
9	490PSECCPS2
8	400DM6
7	400DM5
6	440C6302
5	440C608
4	570CPS2
3	420CHSBPS2
2	570TERSUPPS2
1	570TERINFPS2

SET PANEL

Gear motor

Flashing light

Antenna

Key selector

Photocell

1

2

3

4

5

Pillar

6

Warning board

7

Control box

8

GB

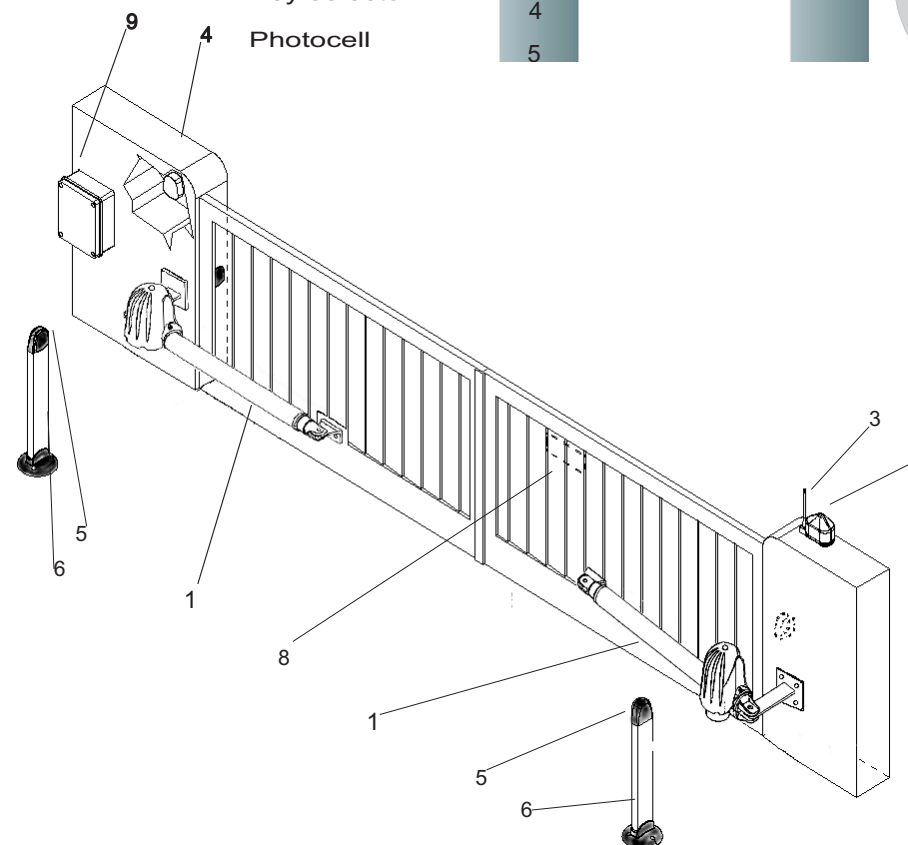

PREVIOUS INSPECTIONS

Before the installation starts, we suggest to carry out following inspections and operations:

- 1_The gate framework must be strong and suitable.
- 2_The gate must not show too many sideways slide skids during the running.
- 3_The system work without too many frictions.

INSTALLATION

Check that gear's structure and wing are stable and strong. Install opening and closing stops.(pict. 3)

Open the packaging and check that the gear motor has not been damaged during transport.

Decide opening angle following the table you find (page 6) opening angle can be changed following distance between A and B .

Mount the support clamp 29-30 on the gear motor,(pict. 1) using the available screw and decide the exact mounting position, max opening 120°.

Fix clamp 30 on the column and extend dragging tube 34 until its max extension and shorten it of 5-10 mm.With closed gear, position clamp 29 and before fixing it check that it is on line with the other.

ATTENTION : TAKE OFF THE CLAMPS BEFORE YOU WELD THEM

Forsee the passage of the electric cables in a way that rod can move.

Unhook the motor with unhooking system (see manual run) and check rod's movement and that there are no obstacles; be sure that it is perfectly horizontal.

Connect feeding cables to central unit 900CT-2-24 See attached instructions.

Feed the motor only after you have checked that safety devices have been installed.

RIFERIMENT TABLES

		OPENING ANGLE C								
B \ A	80	100	120	140	160	180	200	220	240	260
100	92	101	109	116	122	120	109	103	98	94
120	91	99	106	113	118	111	103	97	93	90
140	90	97	104	110	115	103	97	92		
160		96	102	108	104	96	91			
180		95	101	106	95	90				
200		94	99	94						
220		93	93							
240		92								

		POSITION FRONT CLAMPS D								
B \ A	80	100	120	140	160	180	200	220	240	260
100	712	727	744	761	779	785	765	745	725	705
120	730	744	758	774	791	784	764	744	724	704
140		761	774	789	803	783	763	743		
160		779	791	804	802	782	762			
180		797	808	820	800					
200		815	825	818						
220		834	835							
240		852								

		TOTAL EXTENSION E								
B \ A	80	100	120	140	160	180	200	220	240	260
100	792	827	864	901	939	965	965	965	965	965
120	811	844	879	915	951	965	965	965	965	965
140		863	896	930	965	965	965	965		
160		882	914	947	965	965	965			
180		902	933	965	965					
200		923	953	965						
220		945	965							
240		965								

MANTENIMIENTO

PELIGRO: para cualquier tipo de mantenimiento, cortar la alimentación. El motorreductor está provisto con lubricación permanente con grasa y por consiguiente no necesita mantenimiento.

ELIMINACIÓN

La eliminación de los materiales se debe hacer respetando las normas vigentes.

RECOMENDACIONES FINALES

- 1_ Realizar la conexión a tierra.
- 2_ Tener siempre separados los cables de alimentación de los cables de mando.
- 3_ Realizar a la instalación con dispositivos de seguridad como:
 - fotocélulas
 - limitadores de pares
 - arista sensible

Cuando la instalación está sobre la vía pública, es necesario instalar por lo menos dos de los elementos mencionados anteriormente

dispositivos (se pueden elegir entre tres tipos o incluso ser de un mismo tipo).

4_ Para el desbloqueo es necesario que el portón, una vez cerrado, no empuje los topes de detención.

5_ Realizar la instalación según las normas vigentes.

6_ El control de la fuerza de empuje tiene que estar dado por un regulador del par de la instalación.

7_ Es absolutamente necesario que antes de la instalación del motorreductor, el portón esté provisto de los topes de detención.

8_ Según las normas vigentes, la fuerza de impulso del portón no debe superar los 150 N. Para el control del calibrado, utilizar un dinamómetro.

9_ Todas las intervenciones de mantenimiento, reparación y regulación deben ser realizadas por personal calificado.



Prohibición de la puesta en marcha antes de que la máquina en la que se incorporará se haya declarado conforme con las disposiciones de la norma CEE 22/06/98 n. 0037.

FUNCIONAMIENTO MANUAL

En caso que sea necesario accionar manualmente la puerta, obra del siguiente modo:

- 1) Cortar la alimentación
- 2) Introducir la llave de desbloqueo provista con el equipamiento y hacerla girar 360°, mover el brazo en el punto indicado en el esquema (PUNTO H) para facilitar el desbloqueo, de este modo se desengancha el sistema de reducción interno, para permitir la maniobra de emergencia.
- 3) Para volver a conectar la transmisión es necesario hacer girar a llave de desbloqueo en la posición inicial y quitarla, de modo que el sistema de rotación del motorreductor se conecte nuevamente.
- 4) A este punto ya se puede restaurar la alimentación y controlar que todo funcione correctamente.
- 5) Recuerde no dejar la llave de desbloqueo puesta y guardarla en un lugar seguro y fácil de recordar.

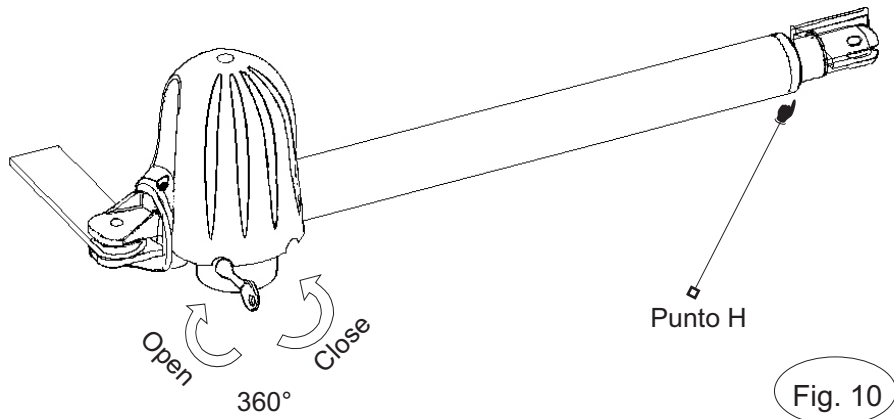

Fig. 10

CONEXIÃO ELÉCTRICA

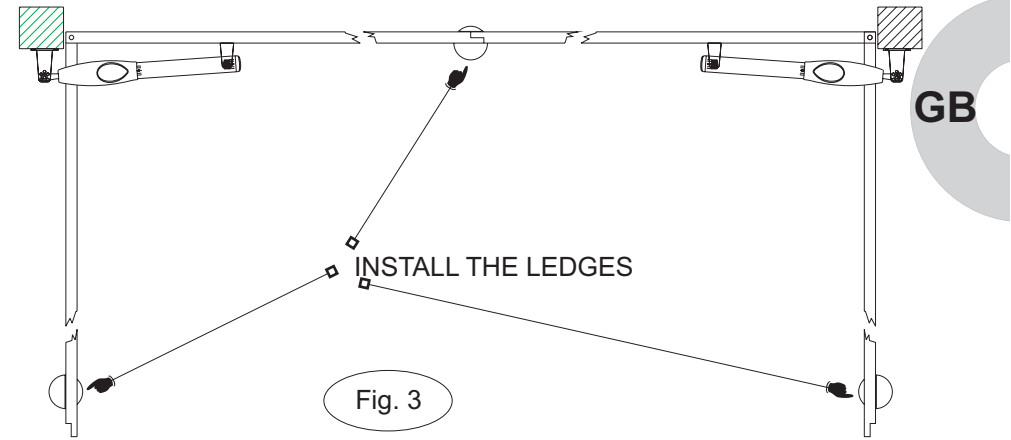
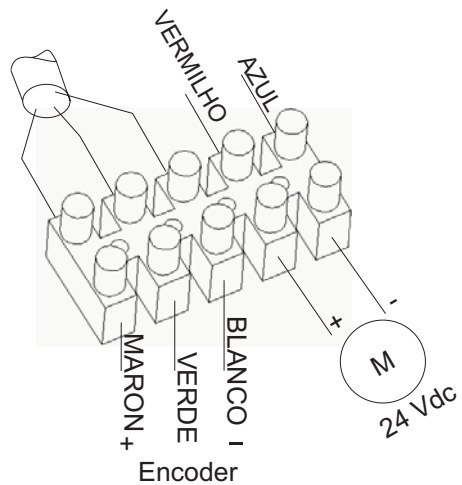
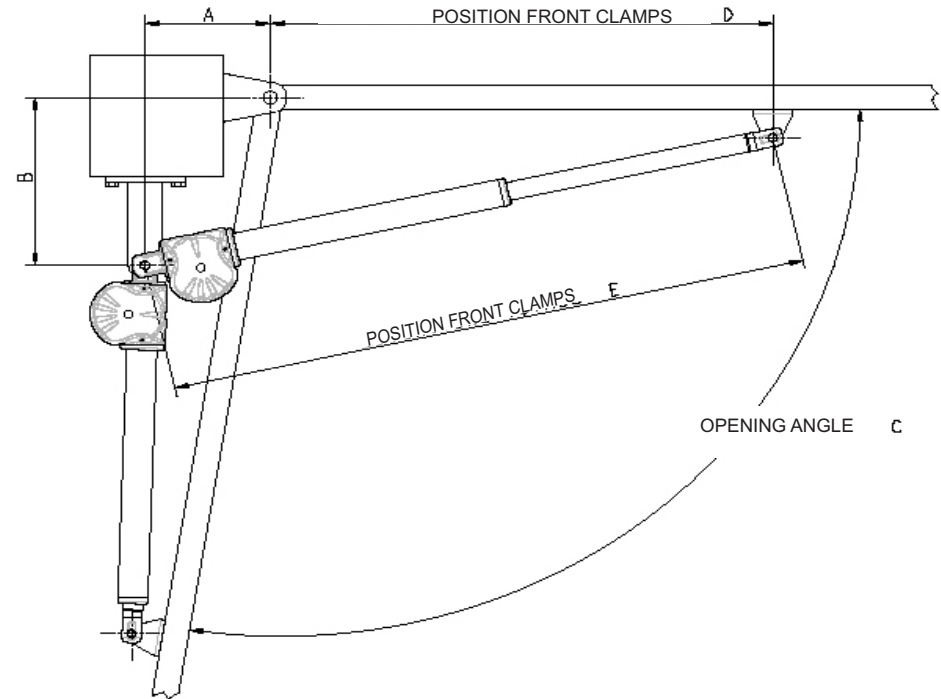

Fig. 3



MANUAL RUN

In case you need to operate manual on the wing, proceed as follows

- 1) Switch off the supply
- 2) Insert the unlock key you've found with the motor and turn it 360° (picture 10) move the arm on the point indicated on the picture (point H) In this way you unlock the internal reduction system, in order to allow you the emergency manoeuvre.
- 3) In order to re-insert the trasmission you need to turn the unlock key on the start position, and take it off, so the rotation system of the gear motor will be re-locked.
- 4) Now you can re-establish supply and check that everything works correctly.
- 5) Remember to take off the unlook key and put it in a safe place

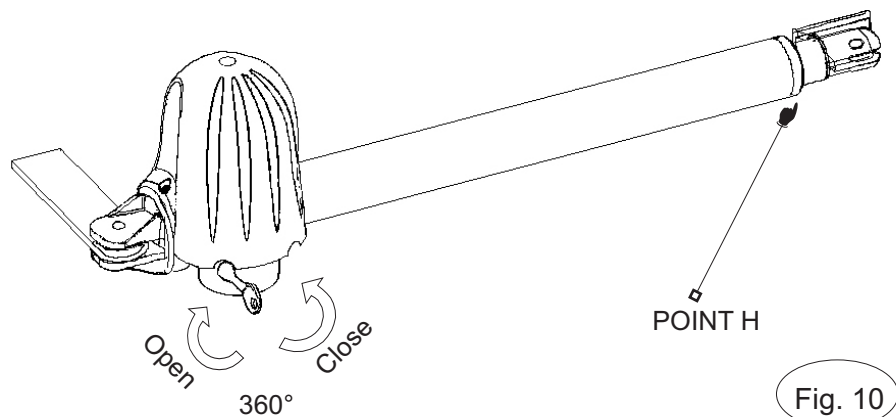

ELECTRIC CONNECTION

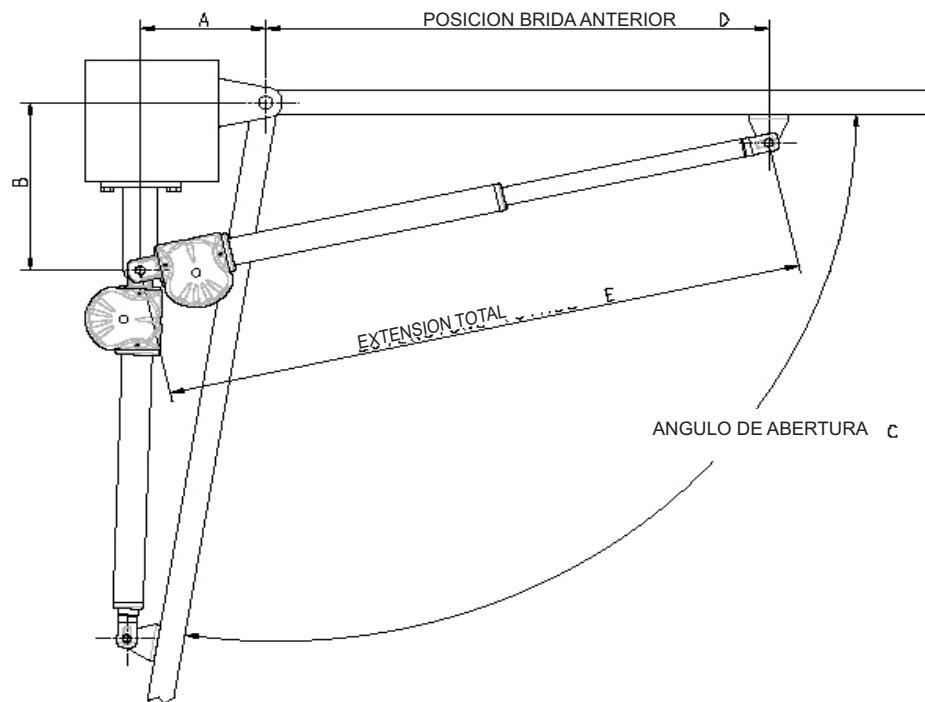
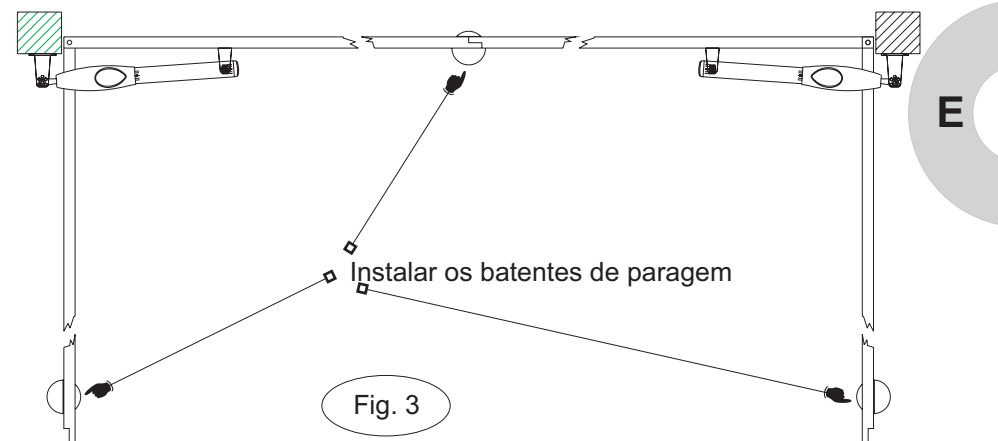
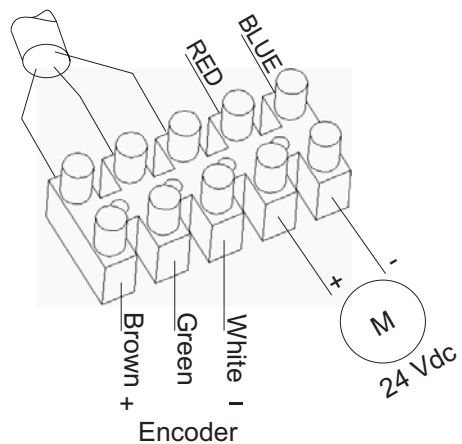

INSTALLATION

- Controlar la estructura del portón y de los goznes, asegurarse de que sean estables y resistentes. Instalar los topes de detención para la apertura y para el cierre (fig. 3)
- Abrir el embalaje y controlar que el motorreductor no haya sufrido daños durante el transporte.
- Determinar el ángulo de apertura siguiendo las tablas abajo indicadas; en función de la distancia entre A y B se podrá modificar el ángulo de apertura.
- Montar las bridas de soporte 29 y 30 en el motorreductor como en (fig. 1), utilizando los tornillos provistos y definir la posición en la cual se quiere instalar el motorreductor. La apertura máxima es de 120°.
- Fijar la brida 30 al soporte del portón y alargar hasta su máxima extensión el tubo de tracción 34, teniendo la cautela de acortarlo aproximadamente 5 - 10 mm.
- Con el portón cerrada, colocar la brida en la parte superior 29 y fijarla, controlando que esté alineada con la otra.
- **Atención** : quitar las bridas del motorreductor antes de soldarlas.
- Prever el paso de los cables eléctricos de modo que permitan el movimiento de la puerta.
- Desbloquear el motorreductor, mediante el sistema de desbloqueo, (véase capítulo de funcionamiento en el manual) y proceder con el control de movimiento de las puertas, controlando que estén libres de obstáculos o impedimentos y perfectamente horizontales.

Conectar los a la central de mando (CT-2-24). Véanse instrucciones adjuntas.

TABLAS DE REFERENCIA

		ANGULO DE ABERTURA C									
B \ A	80	100	120	140	160	180	200	220	240	260	
100	92	101	109	116	122	120	109	103	98	94	
120	91	99	106	113	118	111	103	97	93	90	
140	90	97	104	110	115	103	97	92			
160		96	102	108	104	96	91				
180		95	101	106	95	90					
200		94	99	94							
220		93	93								
240		92									

		POSICION BRIDA ANTERIOR D									
B \ A	80	100	120	140	160	180	200	220	240	260	
100	712	727	744	761	779	785	765	745	725	705	
120	730	744	758	774	791	784	764	744	724	704	
140		761	774	789	803	783	763	743			
160		779	791	804	802	782	762				
180		797	808	820	800						
200		815	825	818							
220		834	835								
240		852									

		ESTENSION TOTAL E									
B \ A	80	100	120	140	160	180	200	220	240	260	
100	792	827	864	901	939	965	965	965	965	965	
120	811	844	879	915	951	965	965	965	965	965	
140		863	896	930	965	965	965	965			
160		882	914	947	965	965	965				
180		902	933	965	965						
200		923	953	965							
220		945	965								
240		965									

MAINTANCE

- DANGER:** for any maintenance, strike off the supply.
The gear-motor is supplied with permanent grease lubrication and then it doesn't require any maintenance.
For a correct system maintenance, where the gear-motor is inserted, carry on as follows: clean and free periodically the runner and relative wheels by the debris.

GB

DISPOSAL

The material removal has to be carried out observing the current laws.

FINAL RECOMMENDATIONS

- 1_Carry out the grounging.
- 2_Keep always apart the feeding cables from the bowden control cables.
- 3_Equip the system with safety devices as:
 - photocells
 - couple limiting devices
 - sensible rib

When the system overlooks a public street, it is necessary to install two of the above mentioned devices at least (chosen among three models or also of the same type).

- 4_For the release it is necessary that the gate, when it is closed, doesn't push on the stop ledges.
 - 5_Carry out the system according to the current regulations.
 - 6_The thrust force check must be given from the presence within the system of a couple signaller.
 - 7_It is absolutely necessary, the gate is equipped with the stop ledges, before the gear-motor is installed.
 - 8_According to the current regulations, the gate thrust force doesn't exceed 15daN.
- For the setting check, make use of a dynamometer.
- 9_Any intervention of maintenance, repair and regulation have to be carried out by qualified personnel.



No starting before the machine, where it will be inbuilt, has been declared in compliance with the regulations Directive 98/37/EEC.

SPARE PARTS LIST

41	390V5X13TELA
40	390V5X40TCE
39	390V5X10TCE
38	L130VSFD23M1-5
37	390V3-9X16I
36	390V2-9X196C
35	480VSD20PR4
34	530TUD30IPS2
33	530TUD45EPS2
32	570TFESTPS2
31	570STCAPS2
30	520SPOSPS2
29	520SANPS2
28	410SE3X14
27	410SPIFISSPS2
26	570SEMP2S
25	570SEMP2I
24	410AD15M
23	410AD12
22	570RM1-5Z34
21	410RD14
20	410RD6
19	520SMURPS3
18	490PS34PS2
17	470MOPS2ENC
16	430MBSPS2
15	110MEPS2
14	570MADSUPPS2
13	570MADINFPS2
12	410L6X6X30
11	450ANARA30X38
10	570FERVITE15
9	490PSECCPS2
8	400DM6
7	400DM5
6	440C6302
5	440C608
4	570CPS2
3	420CHSBPS2
2	570TERSUPPS2
1	570TERINFPS2

FIGURA DEL CONJUNTO

Motorreductor
Luz intermitente
Antena
Selector de llave
Fotocélula

1		6
2	Cartel de advertencia	7
3	Caja de la centralita	8
4		
5		

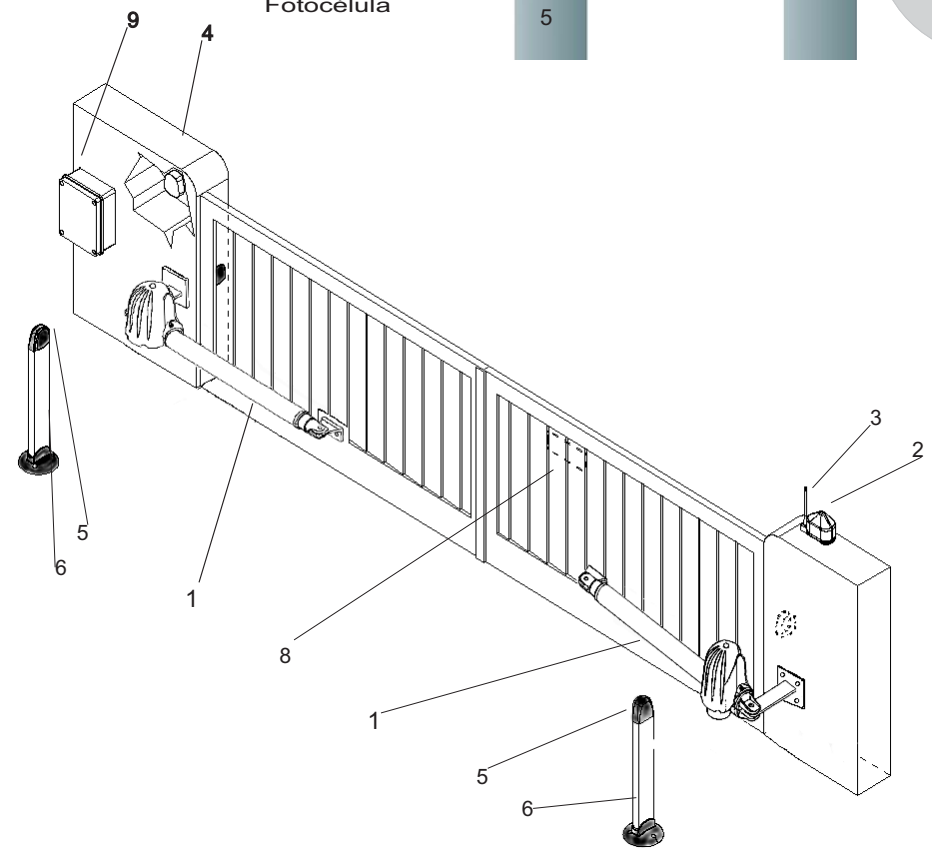

CONTROLES PRELIMINARES

Antes de pasar a la instalación se aconseja realizar los siguientes controles y operaciones:

- 1_ La estructura del portón debe ser sólida y adecuada.
- 2_ Durante la carrera, el portón no se debe inclinar excesivamente.
- 3_ El sistema de rotación (eje del portón) debe funcionar sin roces excesivos.

DIMENSIONES

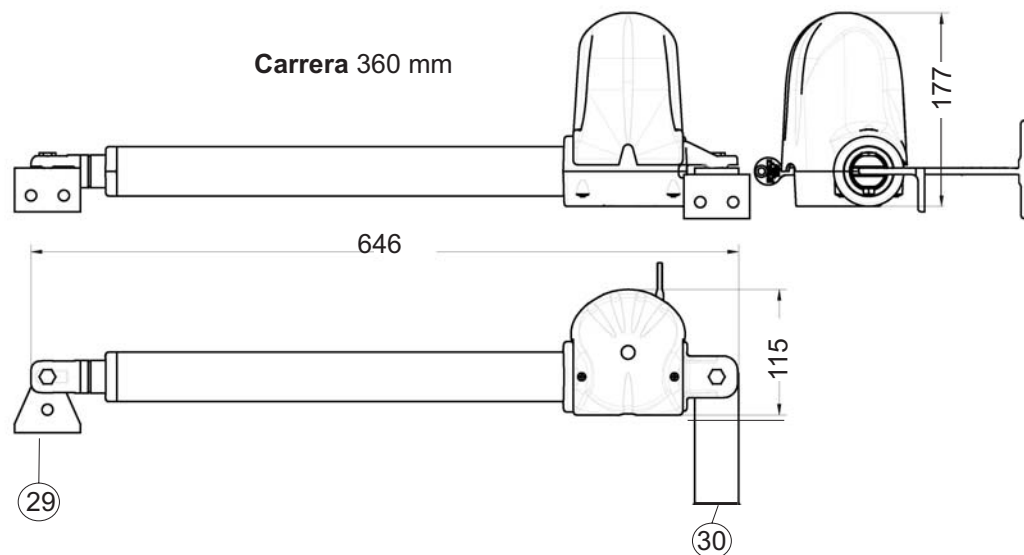
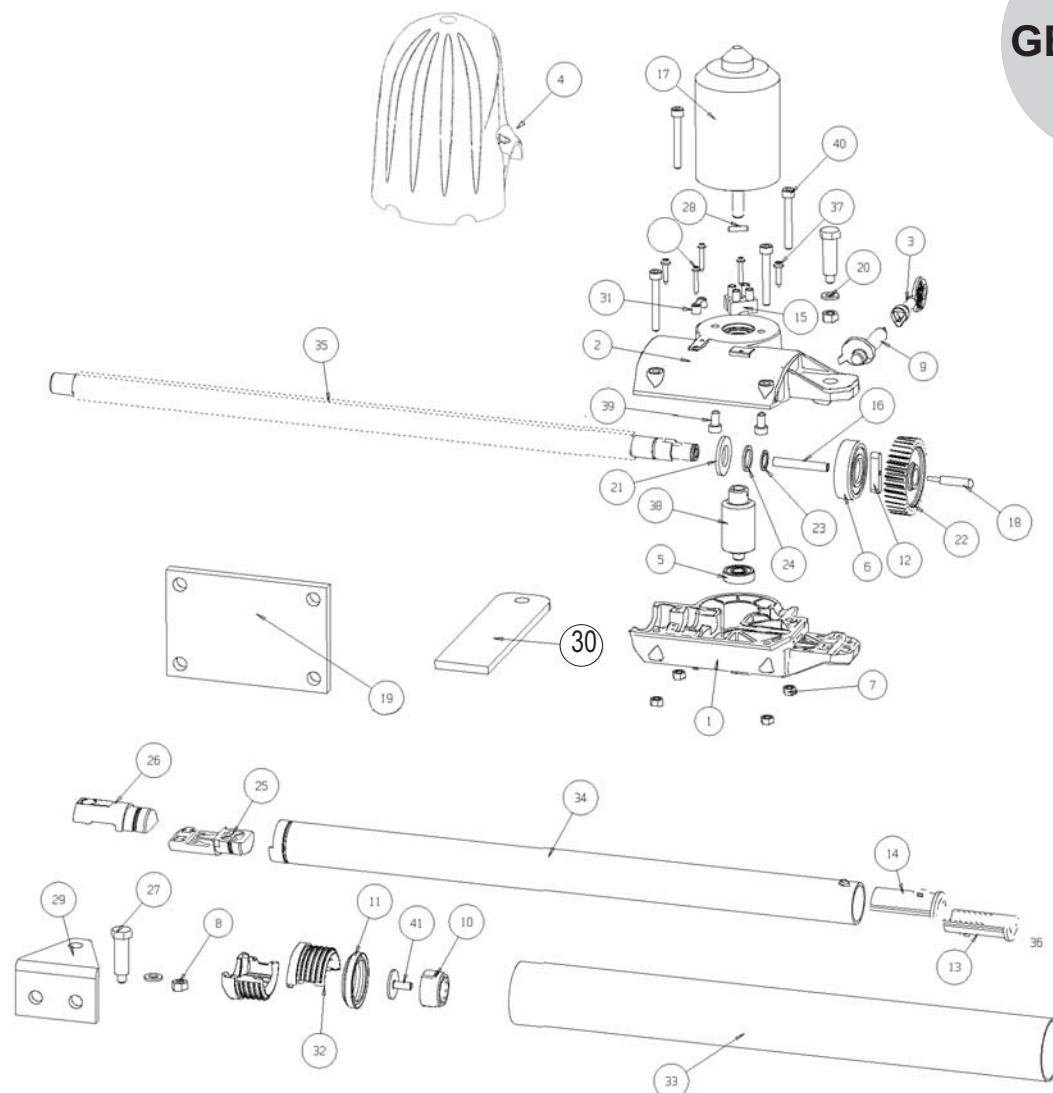

Fig. 1



Es conveniente leer atentamente las instrucciones antes de realizar la instalación. El incumplimiento de las instrucciones, el uso inadecuado o un error en las conexiones podría perjudicar la seguridad o el funcionamiento correcto del dispositivo, y por consiguiente de toda la instalación. Se declina toda responsabilidad por eventuales funcionamientos incorrectos y/o daños derivados del incumplimiento de las instrucciones.

La empresa se reserva el derecho de realizar modificaciones para el mejoramiento del producto.



SECURITE

Félicitations pour avoir choisi notre produit.

Le but de cette notice est de vous aider dans l'installation de votre motoréducteur. Vous y trouverez des explications portant non seulement sur les fonctions du motoréducteur mais aussi sur les consignes de sécurité à respecter pour assurer un bon fonctionnement et une sécurité maximum.

Afin de prévenir le risque d'endommager votre matériel ou de provoquer des lésions à vous-mêmes ou à des tiers et avant de procéder à l'installation, veuillez lire complètement et très attentivement les consignes de sécurité ci-dessous.

Gardez-les à la portée de la main de façon à ce que tout utilisateur de l'appareil puisse les consulter préalablement.

Ci-dessous vous trouverez une liste détaillée des conséquences entraînées par le non-respect des consignes indiquées.

! En cas de mauvais fonctionnement éteindre immédiatement l'appareil.

! En cas de réparation vérifier d'avoir coupé l'alimentation électrique.

! Ne pas rapprocher de flammes ou de sources de chaleur, ne pas plonger dans l'eau ou dans toute autre liquide

! Utiliser des câbles d'alimentation appropriés.

CONSIGNES DE SÉCURITÉ DE L'APPAREIL

Pendant l'installation et l'emploi de l'automatisme respecter soigneusement les consignes de sécurité suivantes:

 PORTER LES GANTS !	 ATTENTION NE PAS INSTALLER L'AUTOMATISME DANS DES LIEUX SATURÉS DE MÉLANGES EXPLOSIFS !	ATTENTION MECANISMES EN MOUVEMENT 
 ATTENTION DISTANCE DE SECURITE !	 GARDER LE CARTER DE PROTECTION !	
 PORTER LES LUNETTES DE SOUDEUR !		ATTENTION CHOC ELECTRIQUE ! 

OUTILS

Se munir des outils suivants pour installer l'automatisme : clés, tournevis, mètre, niveau à bulle, scie, perceuse et soudeuse.

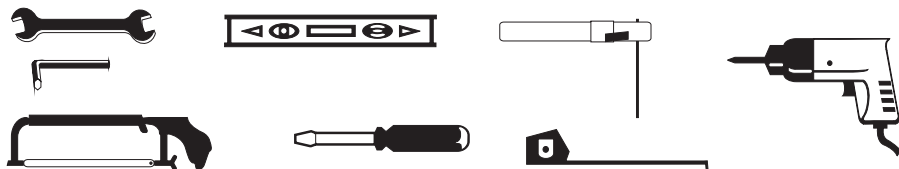

ESTE MANUAL ESTÁ RESERVADO SÓLO PARA EL INSTALADOR
La instalación deberá realizarla sólo personal profesional calificado
conforme a lo que prevén las leyes vigentes.

MODELOS Y CARACTERÍSTICAS

PS-200	
Alimentación	24 VDC
Potencia absorbida	10W
Intensidad	5A
Grado de protección	IP60
Fuerza de impulso	1200 N
Peso	5,5 KG
Servicio temporario	80%
Longitud máx. puerta	2 MT
Apertura puerta	90/120° MAX
Tiempo de apertura	20SEC
Temperatura de funcionamiento	-20°/+70°

SEGURIDAD

Nos felicitamos con ustedes por habernos elegido. Este manual tiene el objeto de ayudarles en la instalación de su motorreductor. Siguiendo con la lectura encontrarán unas explicaciones relativas no sólo a las funciones del motorreductor sino también a las normas de seguridad que tendrán que garantizar para tener siempre un funcionamiento perfecto y la máxima seguridad. Para prevenir el riesgo de dañar su equipo o de provocar lesiones a ustedes o a otras personas, antes de instalar el motorreductor y sus componentes, lean totalmente y con la máxima atención las advertencias siguientes, relativas a las normas de seguridad. Consérvenlas para que cualquier persona que utilice el aparato pueda consultarlas previamente.

Se declinan las consecuencias que pueden resultar de la inobservancia de las precauciones citadas.

! En caso de funcionamiento incorrecto, apaguen inmediatamente el aparato.

! En caso de reparación asegúrense de haber cortado la tensión a la red eléctrica.

! No traten de desmontar el aparato si no son instaladores autorizados.

! No expongan el aparato a llamas o a fuentes de calor, no lo sumerja en agu u otros líquidos.

! Utilicen cables de alimentación adecuados.

NORMAS DE SUGURIDAD

Durante la instalación y la utilización de la automatización seguir con mucha atención las normas de seguridad siguientes:

 UTILIZAR LOS GUANTES!	 ATENCIÓN NO INSTALAR LA AUTOMATIZACION EN AMBIENTES SATURADOS DE MEZCLAS EXPLOSIVAS!	ATENCIÓN MECANISMO EN MOVIMIENTO! 
 ATENCIÓN DISTANCIA DE SEGURIDAD!	MANTENER EL CARTER DE PROTECCION 	
 UTILIZAR GAFAS PARA SOLDADURA	ATENCIÓN CHOQUE ELECTRICO! 	

HERRAMIENTAS

Para la instalación de la automatización son necesarias las herramientas siguientes: llaves, destornillador, metro, nivel, sierra, taladro, soldadora.

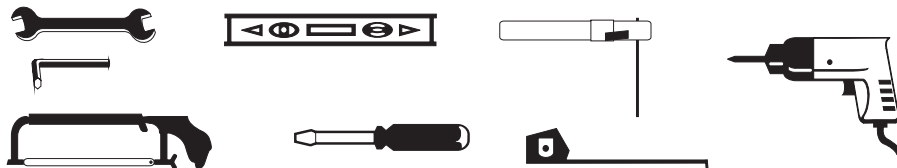

CETTE NOTICE EST RÉSERVÉE à L'INSTALLATEUR.
L'appareil ne doit être monté que par du personnel qualifié,
aux termes de la loi en vigueur

MODÈLES ET CARACTÉRISTIQUES

PS-200	
Alimentation	24 VDC
Puissance absorbée	10W
Absorption du moteur	5A
Degré de protection	IP60
Force de poussée	1200 N
Poids	5,5 KG
Service temporaire	80%
Hauteur max. du vantail	2 MT
Ouverture du vantail	90/120° MAX
Temps d'ouverture	20SEC
Température de service	-20°/+70°

DIMENSIONS D'ENCOMBREMENT

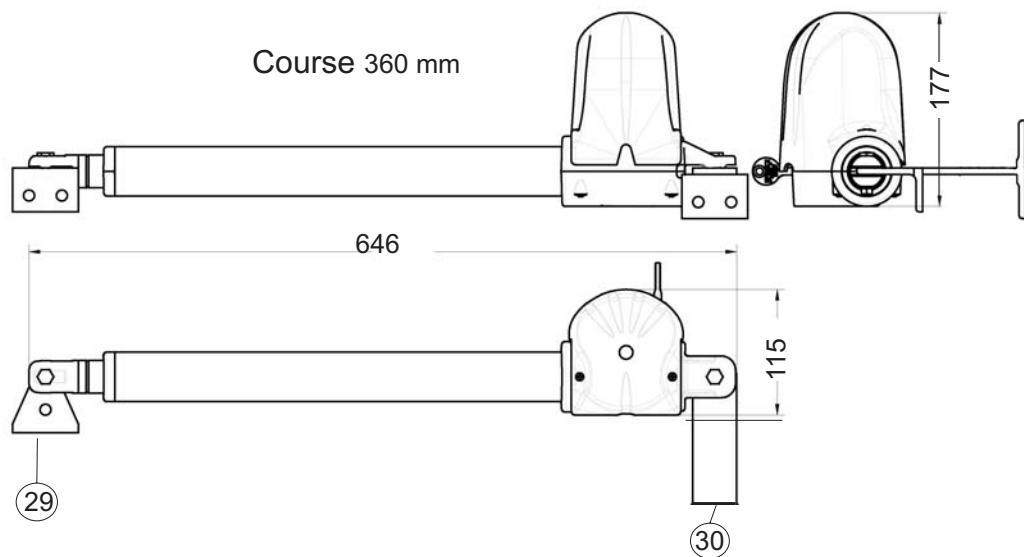

Fig. 1



Lire attentivement les instructions avant de monter l'appareil.
 L'inobservation de ces dernières, l'usage impropre ou une erreur lors du branchement pourraient compromettre la sécurité ou le bon fonctionnement du dispositif et donc de l'automatisme.
 Nous déclinons toute responsabilité en cas de mauvais fonctionnement et/ou de dommages dus à l'inobservation de ces instructions.

La société se réserve le droit de faire des modifications pour améliorer ses produits.

EXPLOSIVDARSTELLUNG

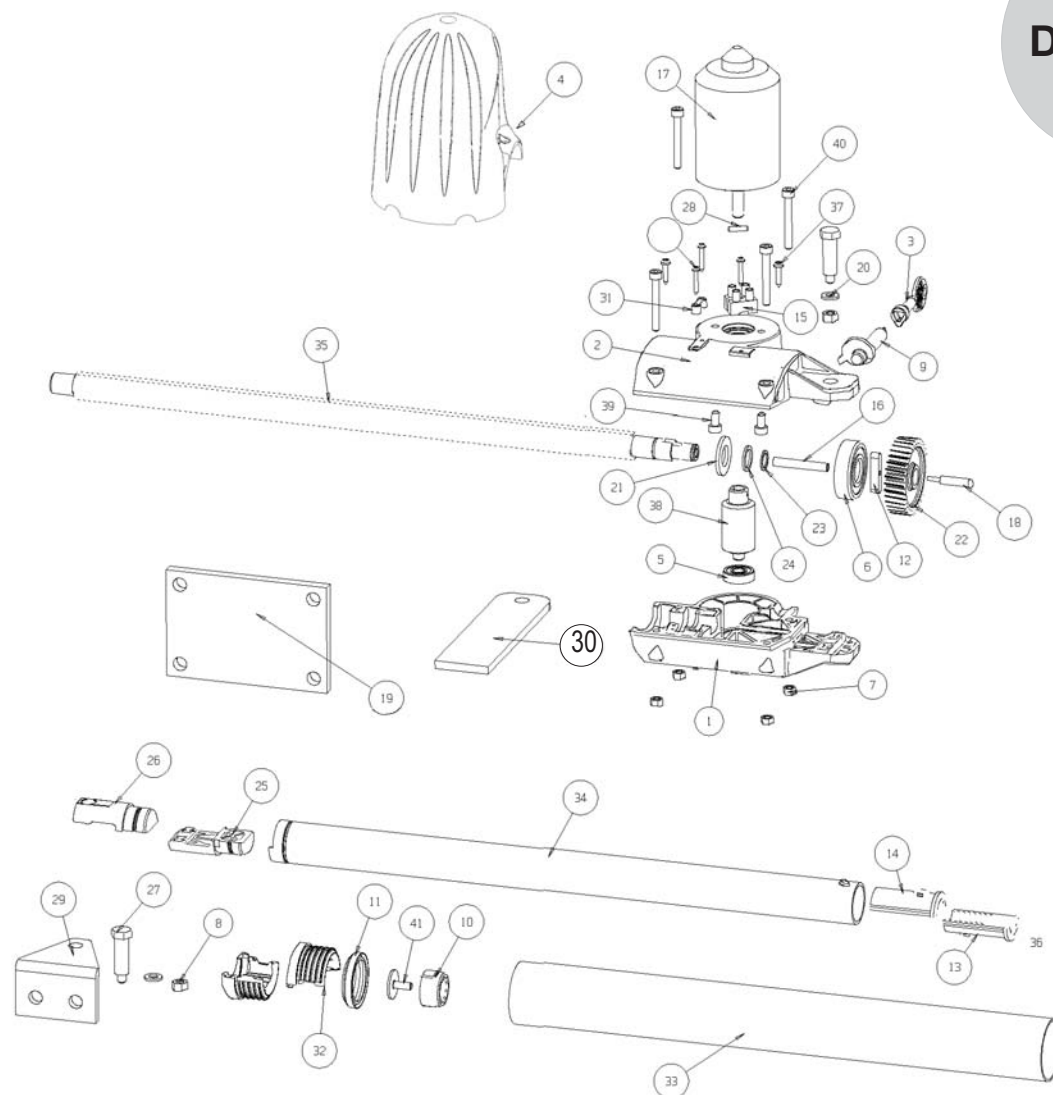

ERSATZTEILVERZEICHNIS

41	390V5X13TELA
40	390V5X40TCE
39	390V5X10TCE
38	L130VSFD23M1-5
37	390V3-9X16I
36	390V2-9X196C
35	480VSD20PR4
34	530TUD30IPS2
33	530TUD45EPS2
32	570TFESTPS2
31	570STCAPS2
30	520SPOSPS2
29	520SANPS2
28	410SE3X14
27	410SPIFISSPS2
26	570SEMP2S
25	570SEMP2I
24	410AD15M
23	410AD12
22	570RM1-5Z34
21	410RD14
20	410RD6
19	520SMURPS3
18	490PS34PS2
17	470MOPS2ENC
16	430MBSPS2
15	110MEPS2
14	570MADSUPPS2
13	570MADINFPS2
12	410L6X6X30
11	450ANARA30X38
10	570FERVITE15
9	490PSECCPS2
8	400DM6
7	400DM5
6	440C6302
5	440C608
4	570CPS2
3	420CHSBPS2
2	570TERSUPPS2
1	570TERINFPS2

VUE D'ENSEMBLE

Motoréducteur	1	Colonne	6
Lampe clignotante	2	Pancarte	7
Antenne	3	Boîtier de la centrale	8
Sélecteur à clé	4		
Photocellule	5		

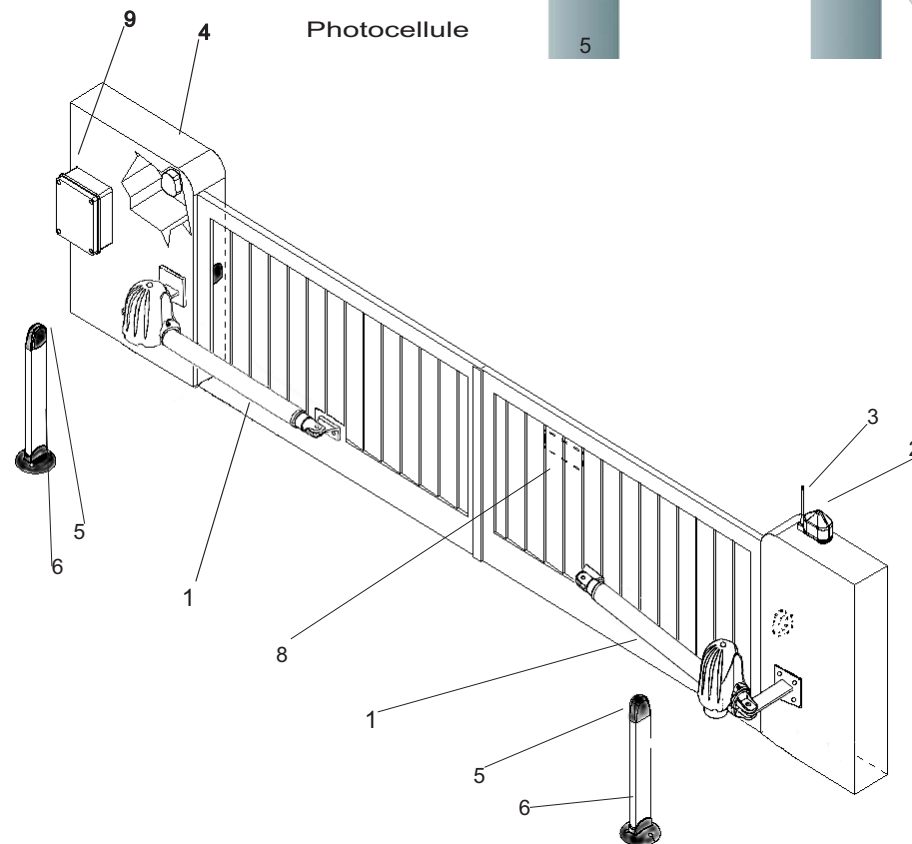

CONTRÔLES PRÉLIMINAIRES

Il est conseillé de faire les contrôles suivants avant de procéder à l'installation :

1. La structure du portail doit être solide et appropriée.
2. Le mouvement du portail ne doit pas être discontinu.
3. Il ne doit pas y avoir trop de frottement dans le système de rotation (point d'appui du portail).

INSTALLATION

- Contrôler la structure du portail et des gonds et s'assurer qu'ils sont stables et solides.
- Monter les butées de fin de course, aussi bien en ouverture qu'en fermeture (fig. 3).
- Ouvrir l'emballage et vérifier si le motoréducteur n'a pas été abîmé durant le transport.
- Déterminer l'angle d'ouverture en se référant aux tableaux reportés ci-dessous. Ce dernier peut être modifié en fonction de la distance entre A et B.
- Monter les brides de support 29 et 30 sur le motoréducteur (comme d'après la fig. 1), en utilisant les vis fournies et choisir l'emplacement où installer le motoréducteur, l'ouverture maximale étant de 120°.
- Fixer la bride 30 au pilier du portail et allonger le tube de traction 34 au maximum, en ayant soin de le raccourcir d'environ 5/10 mm.
- Fermer le portail, placer la bride de tête 29 et la fixer en veillant à bien l'aligner par rapport à l'autre bride.

Attention : enlever les brides du motoréducteur avant de les souder

- Faire passer les câbles électriques de façon à ne pas gêner les mouvements du portail.
- Débloquer le motoréducteur à l'aide du système de déblocage (voir chapitre Fonctionnement manuel) et contrôler le mouvement des vantaux en vérifiant si rien ne le bloque et s'il se fait bien horizontalement.

Brancher les câbles d'alimentation à la centrale de commande (CT-2-24). Voir instructions jointes.

TABLEAUX DE RÉFÉRENCE

		C								
		OUVREZ L'ANGLE								
B \ A	80	100	120	140	160	180	200	220	240	260
100	92	101	109	116	122	120	109	103	98	94
120	91	99	106	113	118	111	103	97	93	90
140	90	97	104	110	115	103	97	92		
160		96	102	108	104	96	91			
180		95	101	106	95	90				
200		94	99	94						
220		93	93							
240		92								

		D								
		PLACEZ LES BRIDES L'AVANT								
B \ A	80	100	120	140	160	180	200	220	240	260
100	712	727	744	761	779	785	765	745	725	705
120	730	744	758	774	791	784	764	744	724	704
140		761	774	789	803	783	763	743		
160		779	791	804	802	782	762			
180		797	808	820	800					
200		815	825	818						
220		834	835							
240		852								

		E								
		EXTENSION TOTAL								
B \ A	80	100	120	140	160	180	200	220	240	260
100	792	827	864	901	939	965	965	965	965	965
120	811	844	879	915	951	965	965	965	965	965
140		863	896	930	965	965	965	965		
160		882	914	947	965	965	965			
180		902	933	965	965					
200		923	953	965						
220		945	965							
240		965								

WARTUNG

- GEFAHR: vor allen Wartungsarbeiten muss das Gerät vom Netz getrennt werden.
Der Antrieb wird mit einer Dauerfettsschmierung geliefert und erfordert daher keine Wartung

ENTSORGUNG

Die Materialien sind gemäß der geltenden Richtlinien zu entsorgen.

ABSCHLIEßENDE HINWEISE

1. Das Gerät muss geerdet sein.
2. Halten Sie die Versorgungskabel immer von den Steuerkabeln getrennt.
3. Rüsten Sie die Anlage mit Sicherheitsvorrichtungen aus, wie:
 - Lichtschranken
 - Drehmomentbegrenzer
 - Sicherheitsleisten
 Wenn die Anlage auf eine öffentliche Straße führt, ist sie mit mindestens zwei der obigen Vorrichtungen auszurüsten (zwei verschiedene oder auch zwei gleiche).
4. Zur Entriegelung darf das Tor in geschlossenem Zustand nicht gegen die Endanschläge drücken.
5. Realisieren Sie die Anlage gemäß den geltenden Richtlinien.
6. Die Druckkraft muss durch einen Drehmomentregler an der Anlage kontrolliert werden.
7. Vor der Installation des Antriebs muss das Tor unbedingt mit den Endanschlägen ausgerüstet werden.
8. Gemäß den geltenden Richtlinien darf die Druckkraft des Tors nicht mehr als 150 N betragen. Verwenden Sie zur Kontrolle der Eichung ein Dynamometer.
9. Alle Wartungs- und Reparaturingriffe, sowie Einstellungen müssen von qualifiziertem Fachpersonal durchgeführt werden.



Die Inbetriebnahme darf nur dann erfolgen, wenn die Maschine, in die der Antrieb eingebaut wird, den Bestimmungen der Richtlinie EWG/98/37 entspricht.

MANUELLER RETRIEB

Falls das Tor von Hand bewegt werden muss, ist folgendermaßen vorzugehen:

1. Das Gerät vom Netz trennen.
2. Stecken Sie den im Lieferumfang enthaltenen Entriegelungsschlüssel ein und drehen Sie ihn um 360°, bewegen Sie den Arm an der auf der Zeichnung (PUNKT H) angegebenen Stelle, um die Entriegelung zu erleichtern. Auf diese Weise wird das Untersetzungs-system vom Getriebe getrennt und kann das Tor im Notfall betätigt werden.
3. Um die Übertragung wieder herzustellen, muss der Schlüssel erneut in seine Ausgangsposition gebracht und herausgezogen werden, wodurch sich das Untersetzungs-system wieder mit dem Getriebe erbindet.
4. Schließen Sie dann das Gerät erneut an das Versorgungsnetz an und überprüfen Sie den einwandfreien Betrieb.
5. Vergessen Sie nicht den Entriegelungsschlüssel herauszuziehen und an einem sicheren und leicht merkbaren Ort zu hinterlegen.

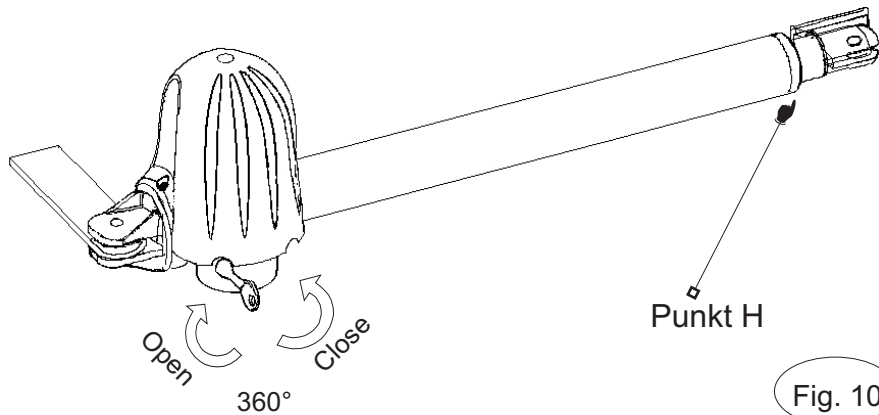

Fig. 10

ELEKTRISCHER ANSCHLUSS

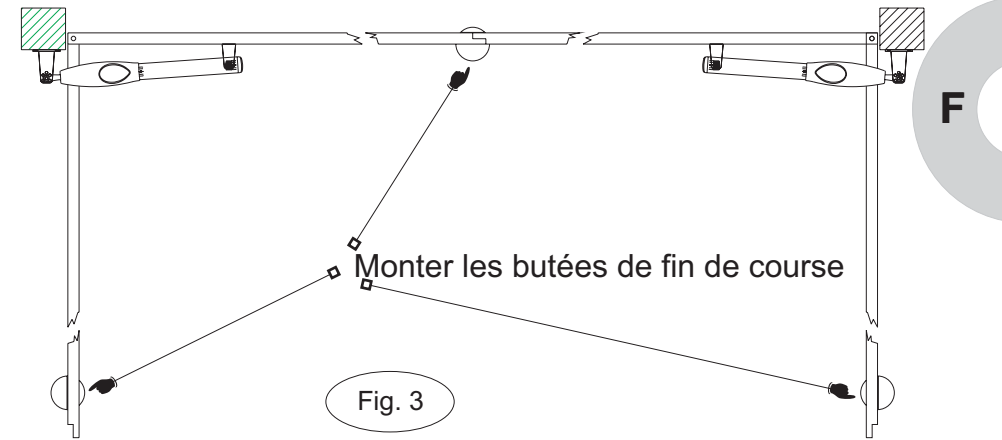
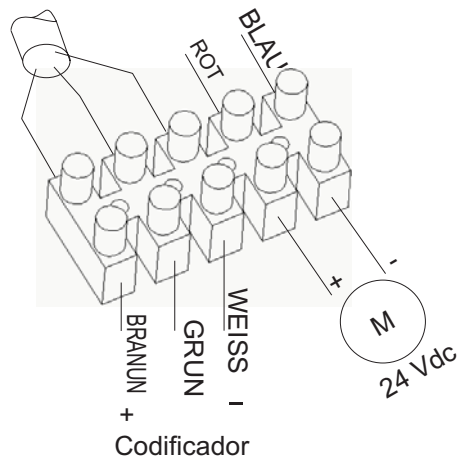
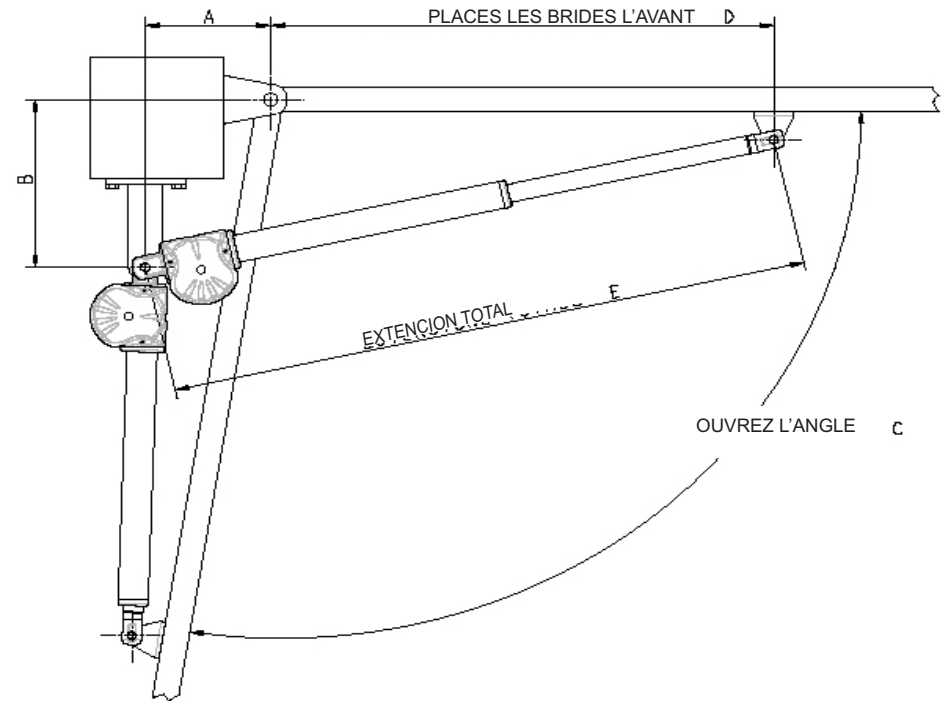

Fig. 3



FONCTIONNEMENT MANUEL

Procéder comme suit s'il est nécessaire d'intervenir manuellement sur le vantail :

- 1) couper le courant
- 2) Introduire la clé de déblocage fournie et la tourner de 360°, déplacer le bras à l'endroit indiqué sur le dessin (POINT H) de façon à faciliter le déblocage. Le système de réduction interne qui permet la manœuvre d'urgence se décroche.
- 3) Pour enclencher de nouveau la transmission, remettre la clé de dé blocage dans sa position initiale et l'enlever afin de raccrocher le système de rotation au motoréducteur.
- 4) Redonner du courant et vérifier si tout fonctionne correctement.
- 5) Ne pas oublier d'enlever la clé de déblocage et de la ranger dans un endroit sûr.

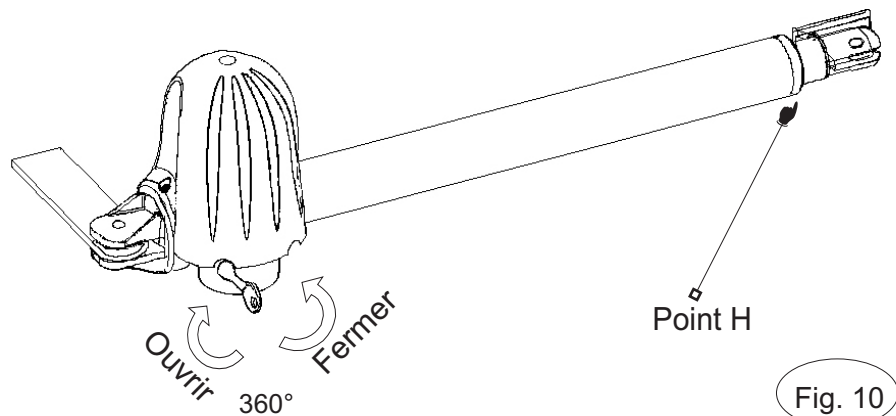

BRANCHEMENT ÉLECTRIQUE

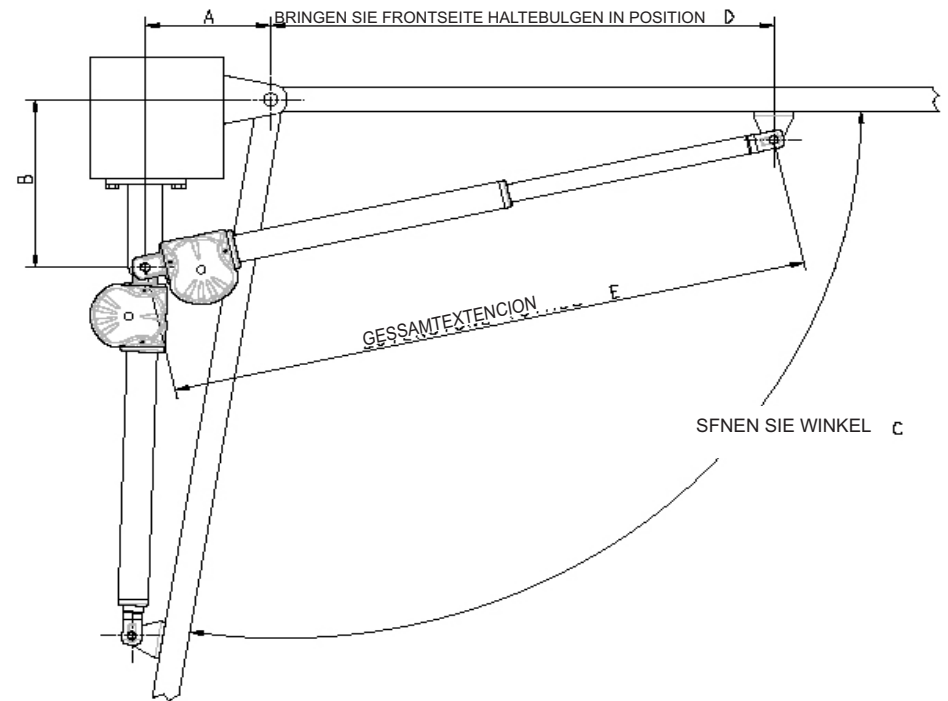
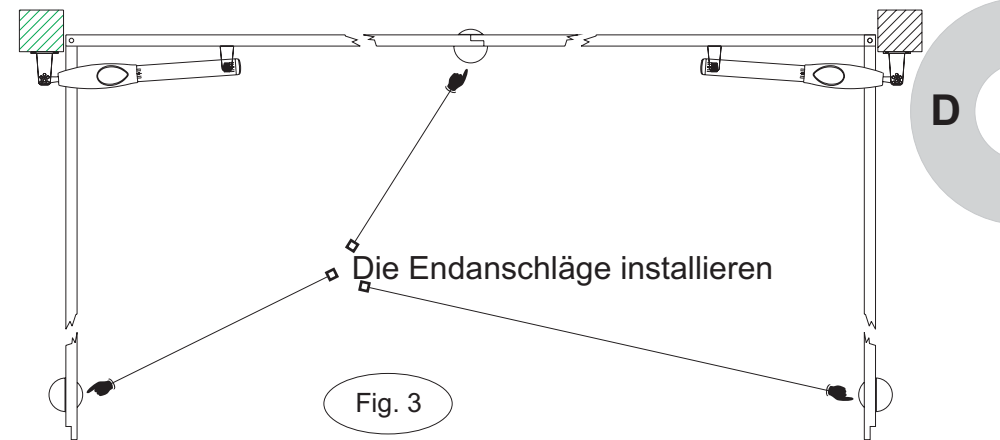
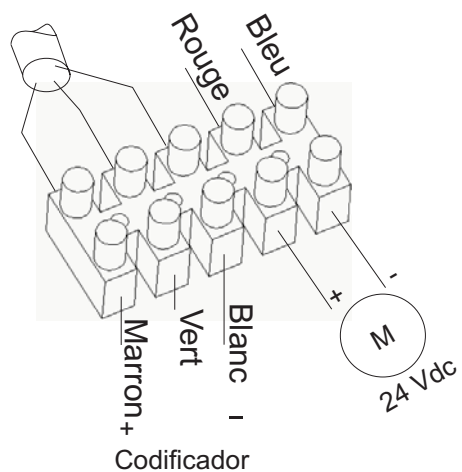

INSTALLATION

- Kontrollieren Sie die Beschaffenheit des Tors und der Drehpunkte und stellen Sie sicher, dass sie stabil und robust sind. Montieren Sie die Endanschläge der Auf- und Zuposition (Abb. 3). Öffnen Sie die Verpackung und überprüfen Sie, dass der Antrieb beim Transport nicht beschädigt wurde.
- Bestimmen Sie den Öffnungswinkel anhand der nachfolgenden Tabellen, wobei sich der Öffnungswinkel je nach Abstand zwischen A und B ändert.
- Befestigen Sie die Haltebügel 29 und 30 mit Hilfe der im Lieferumfang enthaltenen Schrauben (wie auf Abb. 1 gezeigt) am Antrieb und legen Sie den Installationsort des Antriebs fest; der max. Öffnungswinkel beträgt 120°.
- Befestigen Sie den Haltebügel 30 am Torpfosten und fahren Sie die Kolbenstange 34 fast komplett aus, wobei ein Restweg von ca. 5 10 mm zu lassen ist.
- Positionieren und befestigen Sie die vordere Halterung 29 bei geschlossenem Tor und überprüfen Sie, dass sie auf die andere Halterung ausgerichtet ist.
- Achtung: Entfernen Sie vor dem Schweißen die Halterungen vom Antrieb.
- Verlegen Sie die Stromkabel, um die Bewegung des Torflügels zu ermöglichen.
- Entriegeln Sie den Antrieb über das Entriegelungssystem (siehe Kapitel manueller Betrieb) und überprüfen Sie, dass sich das Tor ungehindert bewegt und perfekt waagrecht ausgerichtet ist.

Schließen Sie die Versorgungskabel an die Motorsteuerung (CT-2-24) an. Siehe beiliegende Anleitung.

VERGLEICHSTABELLEN

		ÖFFNEN SIE WINKEL								
		C								
B \ A	80	100	120	140	160	180	200	220	240	260
100	92	101	109	116	122	120	109	103	98	94
120	91	99	106	113	118	111	103	97	93	90
140	90	97	104	110	115	103	97	92		
160		96	102	108	104	96	91			
180		95	101	106	95	90				
200		94	99	94						
220		93	93							
240		92								

		BRINGEN SIE FRONTSEITE HALTEBÜGELN IN POSITION								
		D								
B \ A	80	100	120	140	160	180	200	220	240	260
100	712	727	744	761	779	785	765	745	725	705
120	730	744	758	774	791	784	764	744	724	704
140		761	774	789	803	783	763	743		
160		779	791	804	802	782	762			
180		797	808	820	800					
200		815	825	818						
220		834	835							
240		852								

		GESAMTEXTENSION								
		E								
B \ A	80	100	120	140	160	180	200	220	240	260
100	792	827	864	901	939	965	965	965	965	965
120	811	844	879	915	951	965	965	965	965	965
140		863	896	930	965	965	965	965		
160		882	914	947	965	965	965			
180		902	933	965	965					
200		923	953	965						
220		945	965							
240		965								

ENTRETIEN

DANGER : toujours couper le courant avant d'intervenir sur l'appareil. Le motoréducteur est lubrifié de façon permanente avec de la graisse et ne nécessite donc d'aucun entretien.

DEMOLITION

Éliminer les différentes parties de l'appareil conformément aux normes en vigueur.

RECOMMANDATIONS FINALES

1. Brancher l'appareil à la terre.
2. Toujours séparer les câbles d'alimentation des câbles de commande.
3. Prévoir des dispositifs de sécurité tels que : photocellules, limiteurs de couple et bord sensible. Monter au moins deux de ces dispositifs (choisis entre trois types ou du même type) lorsque l'automatisme donne sur la voie publique.
4. Le portail, lorsqu'il est fermé, ne doit exercer aucune pression sur les butées de fin de course pour pouvoir le débloquer.
5. Installer l'automatisme conformément aux normes en vigueur.
6. L'automatisme doit être équipé d'un régulateur de couple susceptible de contrôler la force de poussée.
7. Monter impérativement les butées de fin de course du portail avant d'installer l'automatisme.
8. La force de poussée du portail ne doit pas être supérieure à 150 N, conformément aux normes en vigueur. Contrôler le réglage à l'aide d'un dynamomètre.
9. Les opérations d'entretien, de réparation et de réglage ne doivent être faites que par du personnel qualifié.



Il est interdit de mettre le motoréducteur en service tant que l'automatisme dans lequel il sera incorporé n'a pas été déclaré conforme aux dispositions de la Directive 98/37/CEE.

LISTE DES PIÈCES DÉTACHÉES

41	390V5X13TELA
40	390V5X40TCE
39	390V5X10TCE
38	L130VSFD23M1-5
37	390V3-9X16I
36	390V2-9X196C
35	480VSD20PR4
34	530TUD30IPS2
33	530TUD45EPS2
32	570TFESTPS2
31	570STCAPS2
30	520SPOSPS2
29	520SANPS2
28	410SE3X14
27	410SPIFISSPS2
26	570SEMP2S
25	570SEMP2I
24	410AD15M
23	410AD12
22	570RM1-5Z34
21	410RD14
20	410RD6
19	520SMURPS3
18	490PS34PS2
17	470MOPS2ENC
16	430MBSPS2
15	110MEPS2
14	570MADSUPPS2
13	570MADINFPS2
12	410L6X6X30
11	450ANARA30X38
10	570FERVITE15
9	490PSECCPS2
8	400DM6
7	400DM5
6	440C6302
5	440C608
4	570CPS2
3	420CHSBPS2
2	570TERSUPPS2
1	570TERINFPS2

GESAMTZEICHNUNG

Getriebemotor

Blinkleuchte

Antenne

Schlüsselschalter

Lichtschanke

1

2

3

4

5

Standsäule

Hinweisschild

Motorsteuerung

6

7

8

D

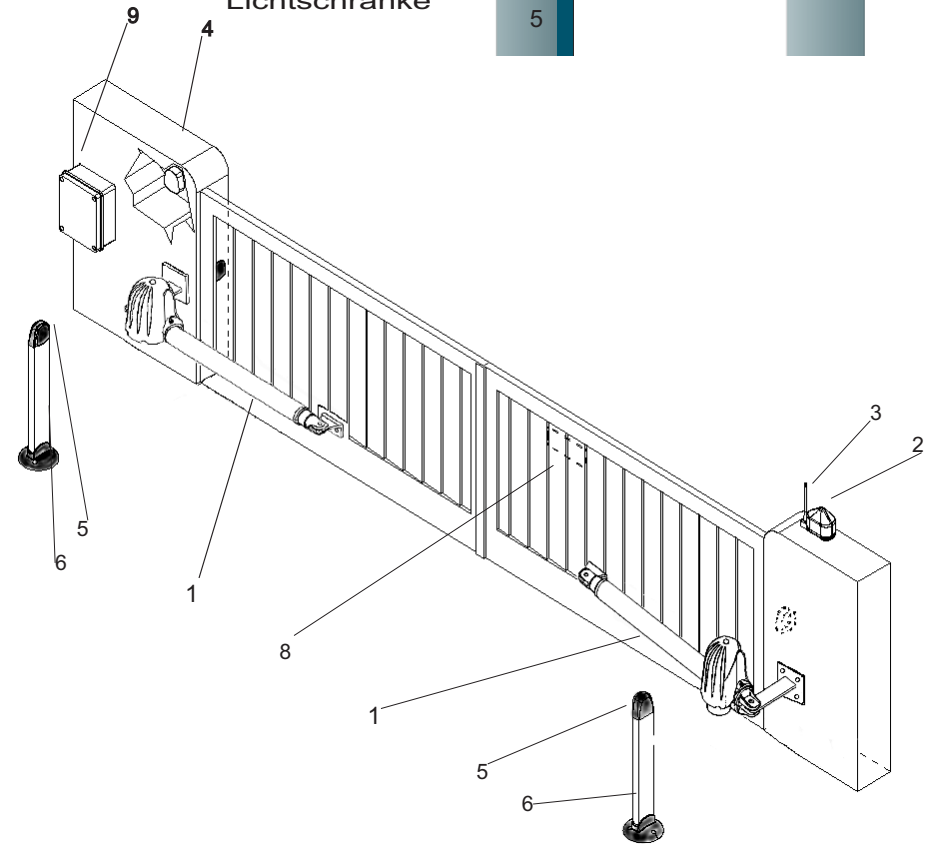

VORABPRÜFUNGEN

- Vor der Installation müssen folgende Punkte überprüft werden:
1. Die Torkeonstruktion muss solide und ausreichend stabil sein.
 2. Das Tor darf beim Lauf nicht übermäßig schwanken.
 3. Die Drehbewegung darf keine übermäßige Reibung erzeugen.

AUSSENABMESSUNGEN

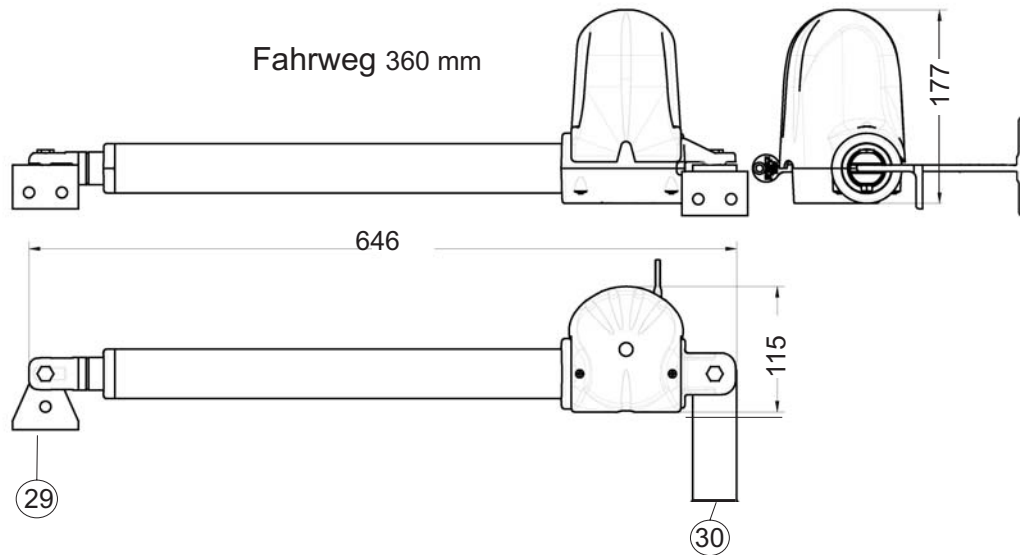

Fig. 1



Lesen Sie die Anleitung vor der Installation aufmerksam durch. Bei Nichtbeachtung der obigen Anweisungen, unsachgemäßem Gebrauch oder falschem Anschluss können die Sicherheit und der korrekte Betrieb des Geräts und folglich der gesamten Anlage beeinträchtigt werden. Für Betriebsstörungen und/oder Schäden infolge der Nichtbeachtung der Anweisungen wird keine Haftung übernommen.

Die Firma behält sich das Recht auf Änderungen im Hinblick auf die Produktverbesserung vor.

ÉCLATÉ

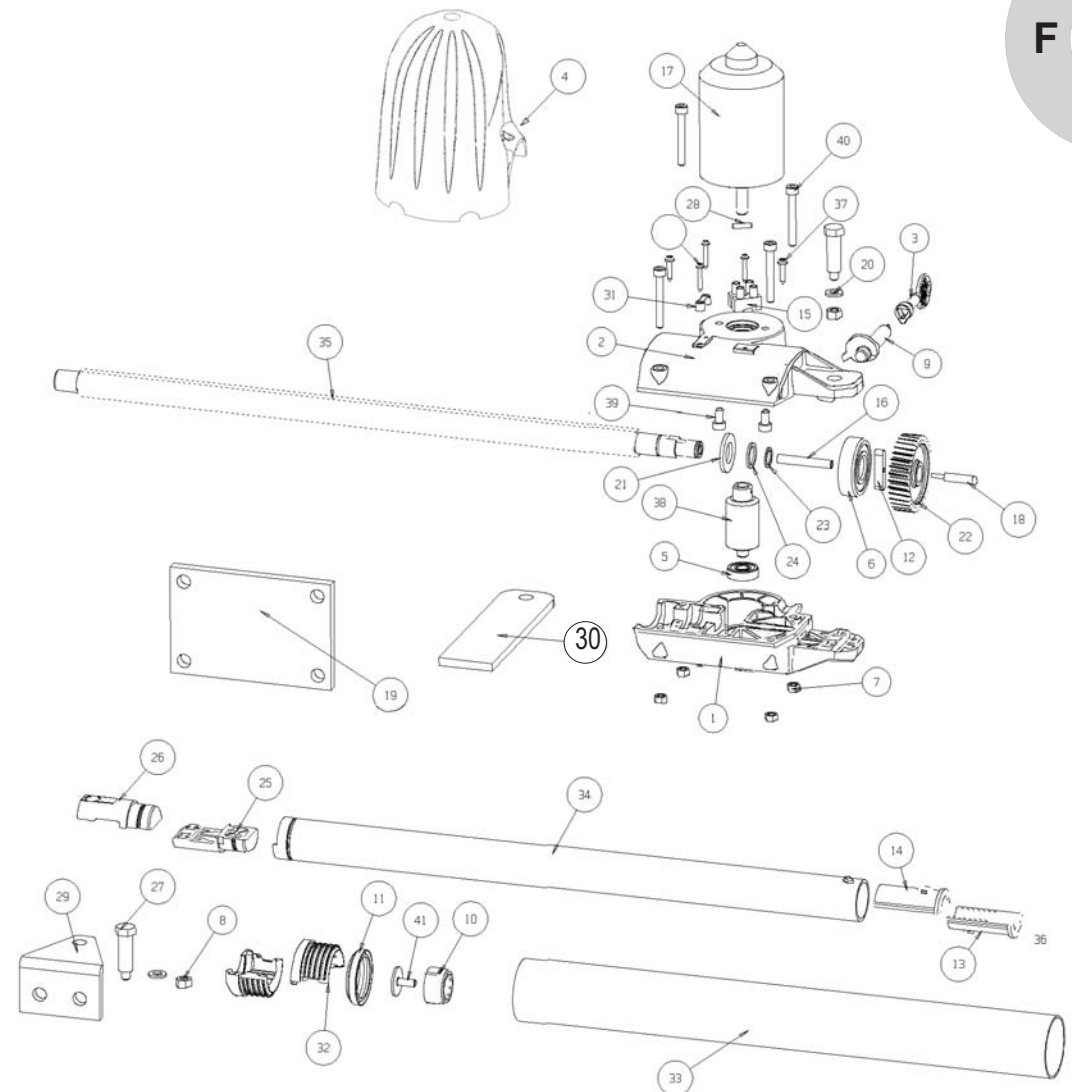

SICHEHEIT

Wir beglückwünschen Sie zu Ihrer ausgezeichneten Wahl.

Dieses Handbuch hilft Ihnen bei der Installation Ihres Antriebs. Im weiteren Verlauf wird nicht nur auf die Funktion des Antriebs eingegangen, sondern auch auf die Sicherheitsnormen, die zum einwandfreien Betrieb in absoluter Sicherheit unbedingt eingehalten werden müssen.

Lesen Sie bitte vor der Installation des Antriebs die nachfolgenden Sicherheitsnormen vollständig und aufmerksam durch, um das Gerät nicht zu beschädigen und um sich, sowie Drittpersonen vor Verletzungen zu schützen. Bewahren Sie die Sicherheitsnormen so auf, dass jeder Benutzer des Geräts sie vor dem Betrieb durchlesen kann.

Bei Nichtbeachtung der angegebenen Vorsichtsmaßnahmen wird für die Folgeschäden keine Haftung übernommen.

! Bei Betriebsstörungen ist das Gerät sofort auszuschalten.

! Vor Reparaturarbeiten ist sicherzustellen, dass das Gerät vom Netz getrennt ist.

! Das Gerät darf nur von einem autorisierten Installateur demontiert werden.

! Setzen Sie das Gerät keinen Flammen oder Wärmequellen aus und tauchen Sie es nicht in Wasser oder sonstige Flüssigkeiten.

! Verwenden Sie geeignete Versorgungskabel.

SICHERHEITSNORMEN

Bei der Installation und dem Gebrauch des Antriebs sind folgende Sicherheitsnormen zu beachten:

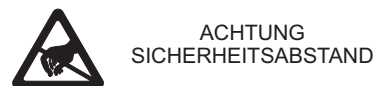
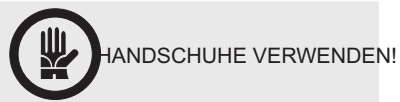

ACHTUNG DEN ANTRIEB NICHT IN RÄUMEN INSTALLIEREN, DIE MIT EXPLOSIVEM GEMISCH GESÄTTIGT SIND!

ACHTUNG BEWEGTE MASCHINENTEILE



DIE SCHUTZABDECKUNG NICHT ENTFERNEN!



ACHTUNG STROMSCHLAG!



AUSRÜSTUNG

Zur Installation des Antriebs ist folgende Ausrüstung erforderlich: Schlüssel, Schraubenzieher, Meter, Wasserwaage, Säge, Bohrer, Schweißgerät.

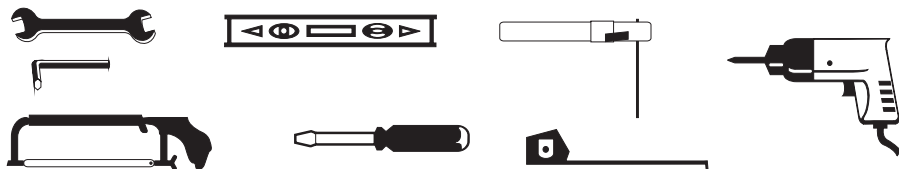

DIESES HANDBUCH IST AUSSCHLIESSLICH FÜR DEN INSTALLATEUR BESTIMMT.

Die Installation darf nur von qualifiziertem Fachpersonal und gemäß den geltenden gesetzlichen Bestimmungen durchgeführt werden.



MODELLE UND EIGENSCHAFTEN

PS-200	
Spannungsversorgung	24 VDC
Leistungsaufnahme	10W
Motorstromaufnahme	5A

Schutzart	IP60
Druckkraft	1200 N
Gewicht	5,5 KG
Schnellläufer	80%

Max. Flügelbreite	2 MT
Öffnungswinkelmax	90/120° MAX
Öffnungszeit	20SEC
Betriebstemperatur	-20°/+70°