

- REGLAGE DES FINS DE COURSE DU NIVEAU ET DU FREIN
- REGLAGE DES VALVES DE PRESSION
- DEBLOCAGE MANUEL

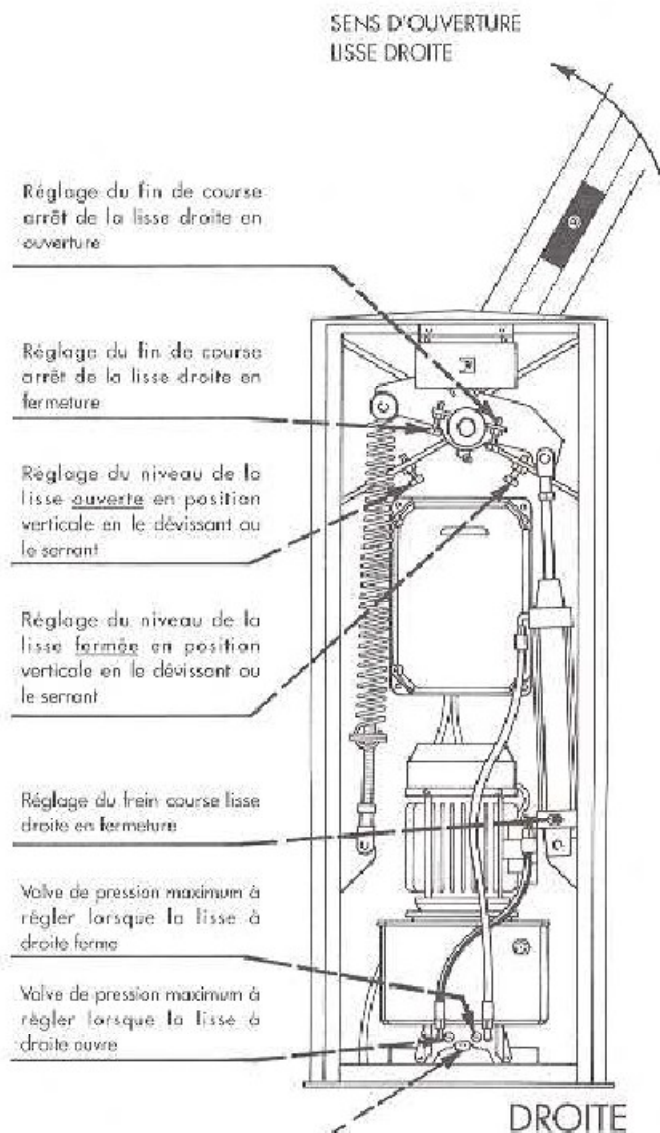
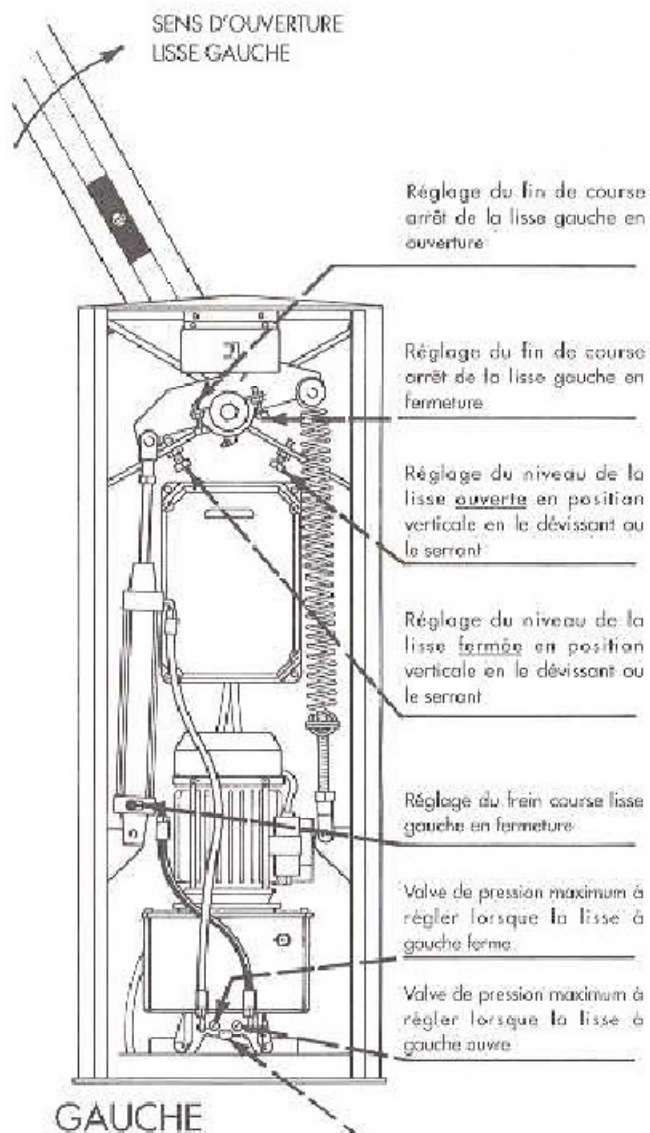
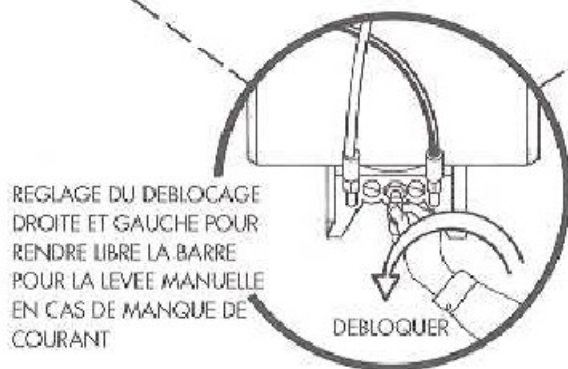

Fig.14

Fig.15



Il peut être nécessaire de mettre à niveau la lisse en position verticale ou horizontale (réglage du niveau), de régler encore l'effort de la lisse en ouverture et fermeture (valve de pression maximum), de faire arriver la lisse sur le pied fixe sans trop de vitesse (réglage du frein) ou de régler la course de la lisse (réglage du fin de course). Pour modifier ces paramètres, il faut lire et suivre le dessin n. 14 pour la barrière gauche et le dessin 15 pour la barrière droite.