

L'HINDI 880 SPRINT s'installe sur le pilier et sur le vantail au moyen de 2 pattes d'attaches selon les instructions de centrage qui vont permettre le mouvement, par rapport à la charnière du vantail à ouvrir.  
 Avant de fixer définitivement l'étrier de fixation avant avec l'axe de la tige, il est conseillé de procéder à un essai préliminaire de bon fonctionnement, en maintenant cet étrier avec un serre-joint à la position idéale (bien vérifier le niveau). La longueur de la tige lorsqu'elle est sortie (vantail fermé) doit être de 250 mm, mesure prise entre la tête du vérin et l'axe de rotation avant. (Fig. 3).

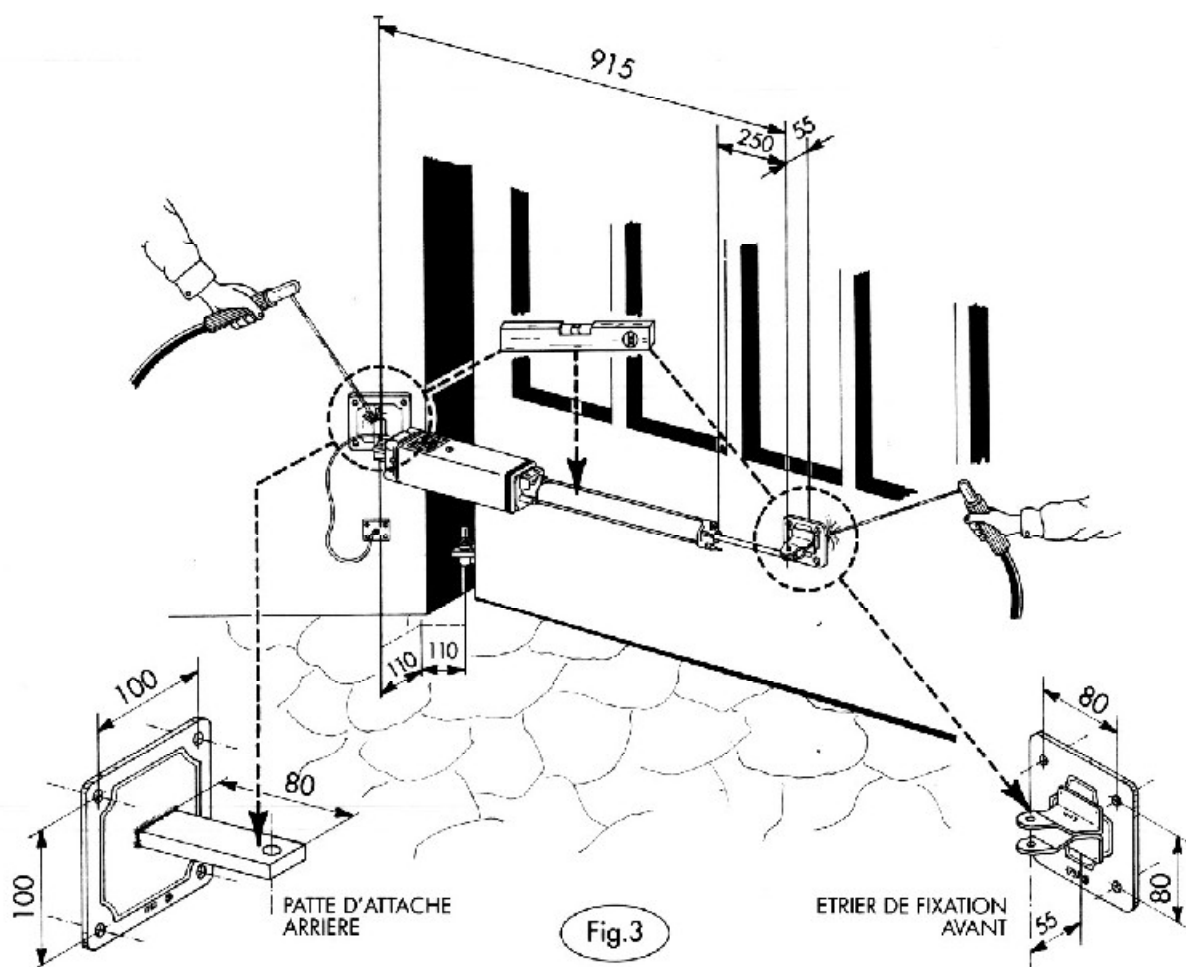

Utiliser le niveau avant de fixer les pattes de fixation comme de dessin  
 Application pour les premiers essais

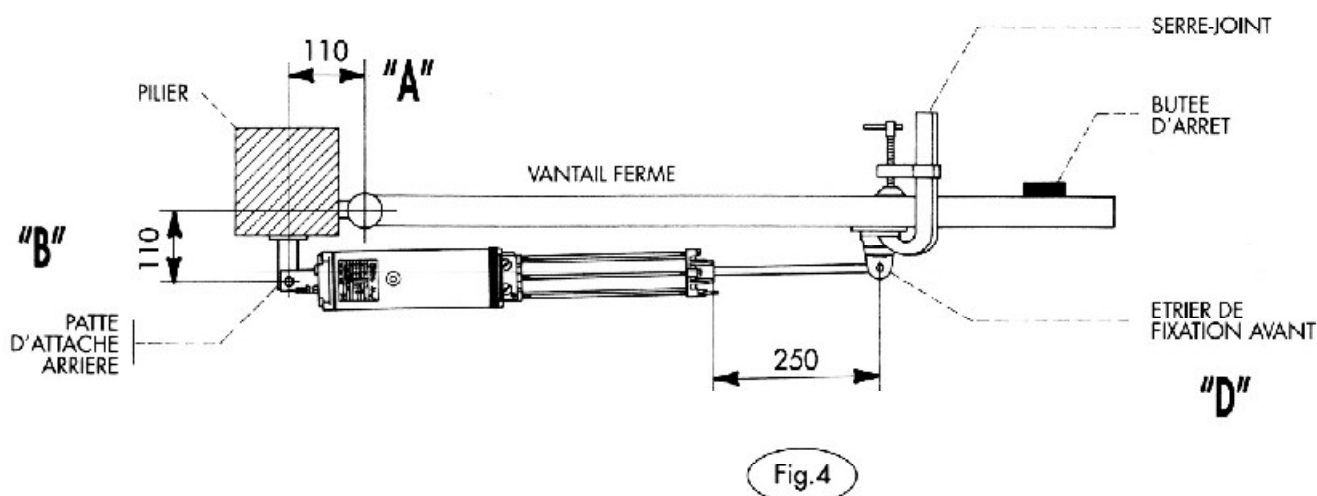

IMPORTANT: LORS DES PREMIERS ESSAIS, VERIFIER LES COTES DE PAGE 5