

En cas de manque de courant, il faut débloquer l'HINDI 880 à blocage bi-directionnel oléodynamique au moyen d'une clé qui se trouve dans le boîtier des valves de commande. Avec la clé on ouvre le boîtier et on tourne la clé 1625(1 tour). Voir dessin n° 4. Si il y a la serrure électrique, après avoir débloqué le piston (si c'est un piston à blocage), il faut la déclencher avec sa clé. Dessin n°11-12.

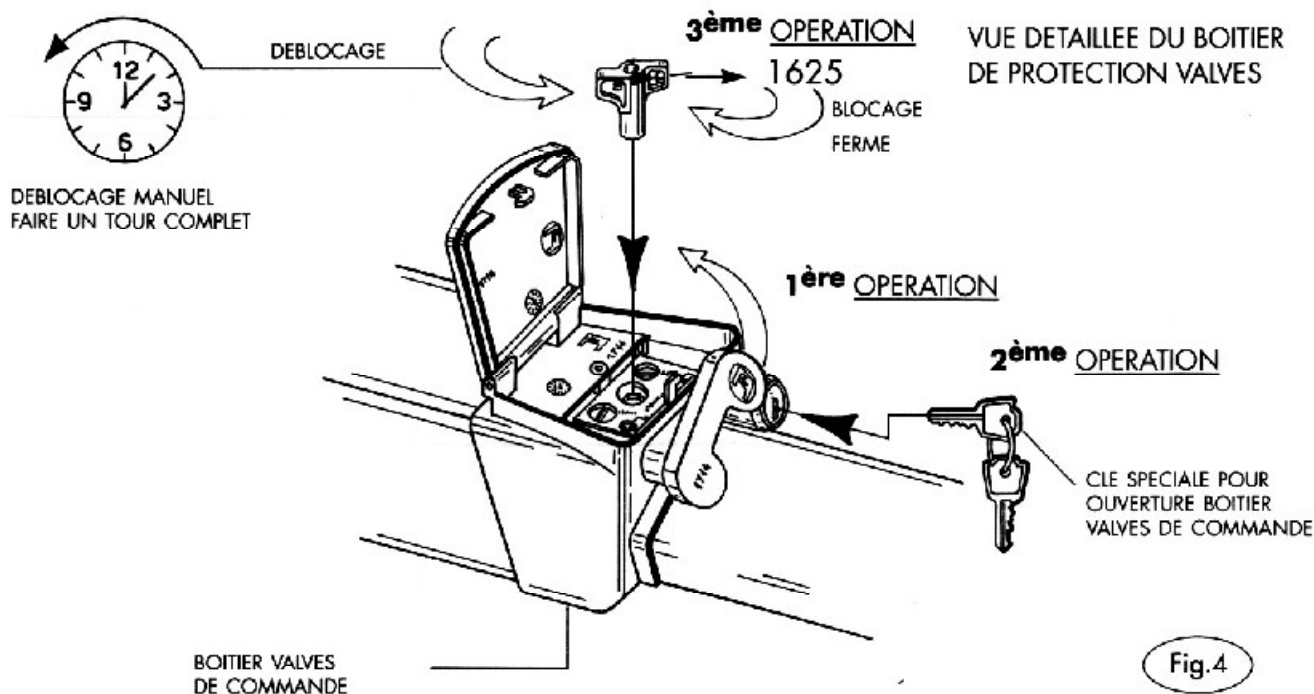

Avant de fixer la patte d'attache de la rotule s'assurer que la tige filetée de la tête soit complètement vissée et la tige du vérin complètement tirée en fin de course et après avoir fait des essais d'ouverture/fermeture manuellement, on peut souder la patte d'attache (dessin n°5).

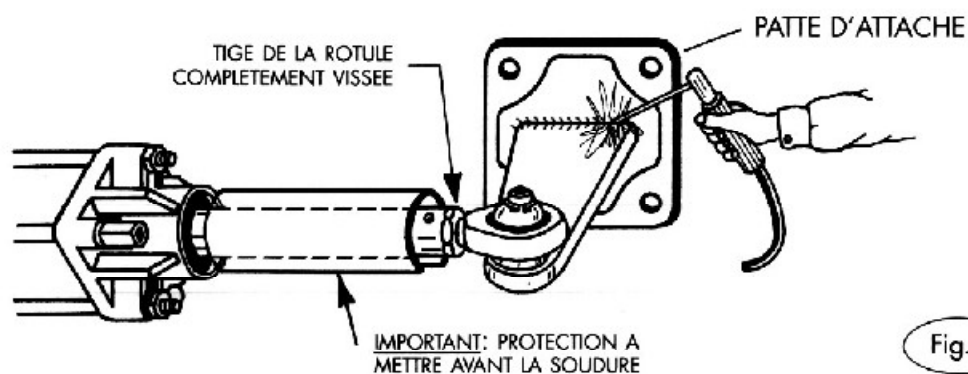

Après avoir fixé la patte d'attache sur le vantail, il faut dévisser la tige filetée de 5 ou 6 mm. et bloquer avec le contre-écrou pour obtenir une fin de course complète du vantail en fermeture (dessin n°6).

