

OUVERTURE DE L'APROLI 280/700 ROBUSTO

Avant l'installation il faut démonter le corps moteur/vérin du carter pour le fixer au pilier;

- Pousser à gauche le couvercle qui se trouve du côté gauche du **carter** (dans les deux Aproli gauche et droite) et ouvrir le **couvercle** avec la clé fournie (Fig.4-A)
- Enlever le **Bras Articulé** en dévissant la **vis de fixation** qui se trouve sur l'arbre de rotation (même position pour les deux Aproli Gauche et Droite) (Fig.4-B)
- Enlever le **carter** en dévissant ses deux vis de fixation – **A**. (Fig.4-C)

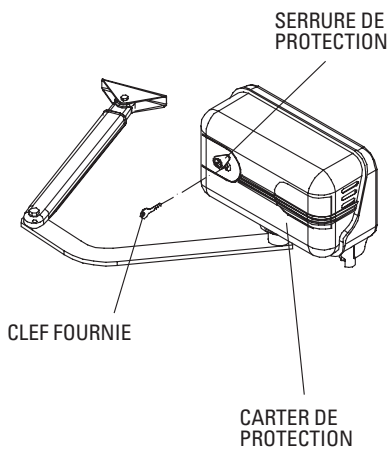

FIG. 4-A

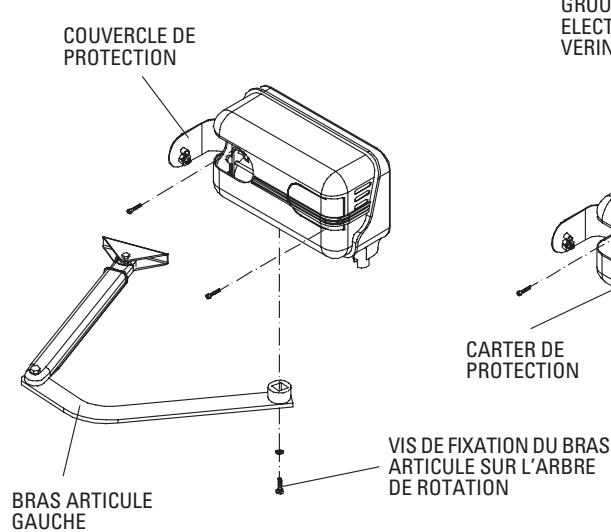

FIG. 4-B

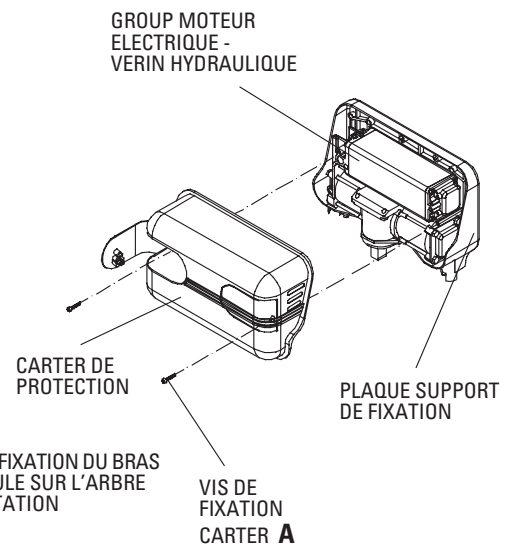

FIG. 4-C

- Pour ôter le **Group Moteur Electrique – Vérin Hydraulique** de la plaque de support, dévisser les quatre vis –B qui se trouvent sous la plaque de fixation (Fig.5)

BRAS ARTICULE ET PIECE TELESCOPIQUE DE REGLAGE

Le **Bras Articulé** en acier est fixé à la **Pièce télescopique**, avec 3 différentes possibilités de réglage de la longueur grâce aux trous d'enclenchement avec le **Couvre bras d'entraînement** (Fig. 6), pour avoir une longueur entre le **Bras et l'Etrier** de fixation de 460mm, 520mm ou 580mm. **L'étrier** est fixée par des vis au vantail ou soudée, puis fixée à la pièce télescopique de réglage.

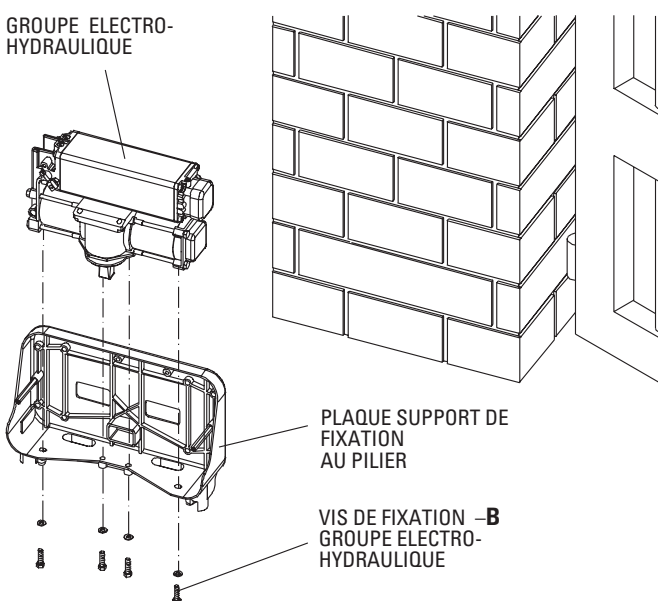

FIG. 5

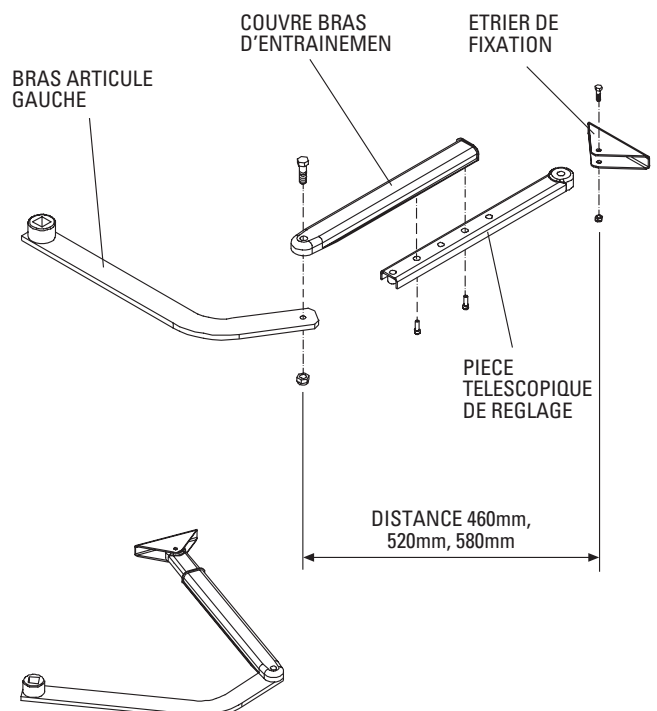

FIG. 6